

ⓘ **ATTENZIONE:** leggere le istruzioni prima dell' utilizzo.
ⓘ **WARNING:** read the instructions carefully before use.
ⓘ **ATTENTION:** lire attentivement les instructions avant l'usage.
ⓘ **ACHTUNG:** die anweisungen bitte vor gebrauch sorgfältig lesen.
ⓘ **ADVERTENCIA:** leer atentamente las advertencias antes el uso de aparato.

ⓘ **LET OP:** vóór gebruik de gebruiksaanwijzing aandachtig lezen.
ⓘ **ATENÇÃO:** ler atentamente as instruções antes da utilização.
ⓘ **ΠΡΟΣΟΧΗ:** διαβάστε τις οδηγίες πριν τη χρήση.
ⓘ **POZOR:** před uporabo preberite navodila.
ⓘ **PAŽŅĀJA:** prije upotrebe pročitajte upute.

IDROPULTRICE AD ALTA PRESSIONE	IT	pag. 6
HIGH PRESSURE CLEANER	EN	pag. 13
NETTOYEUR HAUTE PRESSION	FR	page 20
HOCHDRUCKREINIGER	DE	Seite 27
(HIDRO)LIMPIADOR DE ALTA PRESIÓN	ES	pág. 34
HOGEDRUKREINIGER	NL	blz. 41
LAVADORA DE ALTA PRESSÃO	PT	pág. 48
ΜΗΧΑΝΗΜΑ ΚΑΘΑΡΙΣΜΟΥ ΜΕ ΥΨΗΛΗ ΠΙΕΣΗ	EL	σελ. 55
VISOKOTLAČNI VODENI ČISTAČ	HR	str. 62
VISOKOTLAČNI VODNI ČISTILNI APARAT	SL	str. 68



INDEPENDENT 1900



IT INDICE

Dotazione di serie	pag. 4,8
Simboli	pag. 6
Disimballo-Montaggio	pag. 6
Avvertenze generali	pag. 6
Uso previsto della macchina	pag. 7
Corretto utilizzo della macchina	pag. 8
Istruzioni di funzionamento	pag. 8
Manutenzione	pag. 11
Inconvenienti e rimedi	pag. 12
Riparazioni - ricambi	pag. 12
Condizioni di garanzia	pag. 12
Smaltimento	pag. 12

ES ÍNDICE

Dotación de serie	pág. 4,36
Símbolos	pág. 34
Desembalaje-Montaje	pág. 34
Advertencias	pág. 35
Uso previsto de la máquina	pág. 35
Uso correcto de la máquina	pág. 36
Instrucciones de funcionamiento	pág. 37
Mantenimiento	pág. 39
Inconvenientes y remedios	pág. 40
Riparaciones - repuestos	pág. 40
Condiciones de garantía	pág. 40
Eliminación	pág. 40

EN INDEX

Standard equipment	page 4,14
Symbols	page 13
Unpacking-Assembly	page 13
Safety precautions	page 13
Suitable use of the machine	page 14
Correct use of the machine	page 14
Operating instructions	page 14
Maintenance	page 18
Troubleshooting	page 18
Repairs - spare parts	page 18
Warranty conditions	page 19
Disposal	Page 19

NL INHOUD

Standaarduitrusting	blz. 4,43
Symbolen	blz. 41
Het openen verpakking-Montage	blz. 41
Waarschuwingen	blz. 41
De werking van de machine	blz. 42
Juist gebruik van de machine	blz. 43
Aanwijzingen voor de werking	blz. 44
Onderhoud	blz. 45
Ongemakken en oplossingen	blz. 46
Reparatie - Reserve onderdelen	blz. 46
Garantie voorwaarden	blz. 46
Weggooiën	blz. 46

FR SOMMAIRE

Dotation de série	page 4,22
Symboles	page 20
Deballage-Montage	page 20
Avertissements	page 20
Utilisation prévue de la machine	page 21
Utilisation correcte du nettoyeur	page 22
Instructions de fonctionnement	page 23
Entretien	page 25
Inconvenients et remèdes	page 26
Reparations - Pieces de rechange	page 26
Conditions de garantie	page 26

PT ÍNDICE

Dotação de série	pág. 4,50
Símbolos	pág. 48
Desembalagem-Montage	pág. 48
Advertências gerais	pág. 48
Utilização prevista da máquina	pág. 49
Utilização correcta da máquina	pág. 50
Instruções de funcionamento	pág. 51
Manutenção	pág. 53
Inconvenientes e remédios	pág. 54
Reparações - peças de reposição	pág. 54
Condições da garantia	pág. 54
Descarte	pág. 54

DE INHALT

Serienausstattung	Seite 4,29
Symbole	Seite 27
Umverpackung-Montageanleitung	Seite 27
Warnhinweise	Seite 27
Einsatzbereiche der Maschine	Seite 28
Korrekte verwendung des Gerätes	Seite 29
Betriebsanleitung	Seite 30
Wartung	Seite 32
Betriebstörungen und abhilfe	Seite 33
Reparaturen - ersatzteile	Seite 33
Garantiebedingungen	Seite 33
Entsorgung	Seite 33

EL ΠΕΡΙΕΧΟΜΕΝΑ

Στανταρ εξοπλισμος	σελ. 4,61
Συμβολα	σελ. 55
Αποσυσκευασια-Οδηγιες συναρμολογησης	σελ. 55
Υποδειξεις προειδοποιησης	σελ. 55
Προβλεπομενη χρηση της μηχανης	σελ. 56
Σωστη χρηση της μηχανης	σελ. 57
Οδηγιες λειτουργιας	σελ. 57
Συνηρηση	σελ. 60
Προβληματα και λυσεις	σελ. 60
Επισκευες - ανταλλακτικα	σελ. 60
Οροι εγγυησης	σελ. 60
Διαθεση	σελ. 60

HR INDEKS

Standardna oprema	stran. 4,63
Simboli	stranica62
Raspakiranje-Upute za montažu	stranica62
Opća upozorenja	stranica62
Odgovarajuća uporaba stroja	stranica63
Pravilna uporaba stroja	stranica63
Održavanje	stranica64
Otklanjanje poteškoća	stranica67
Popravci - rezervni dijelovi	stranica67
Jamstveni uvjeti	stranica67
Odbacivanje	stranica67

SL KAZALO

Standardna oprema	stran 4,70
Simboli	stran 68
Raspakiranje-Navodila za montažo	stran 68
Varnostni ukrepi	stran 68
Ustrezna uporaba stroja	stran 69
Pravilna uporaba stroja	stran 70
Navodila za uporabo	stran 71
Vzdrževanje	stran 73
Odpravljanje težav	stran 74
Popravila - rezervni deli	stran 74
Garancijski pogoji	stran 74
ravnanje z odrabljeno napravo	stran 74



(7:000.1646 Rev. 00 12-2010)

IT DOTAZIONE DI SERIE
 EN STANDARD EQUIPMENT
 FR DOTATION DE SERIE
 DE SERIENAUSSTATTUNG
 ES DOTACIÓN DE SERIE

PT STANDAARDUITRUSTING
 EL EQUIPAMENTO DE SÉRIE
 SL STANTAR EΞΟΠΛΙΣΜΟΣ
 HR STANDARDNA OPREMA
 NL SERIJSKA OPREMA

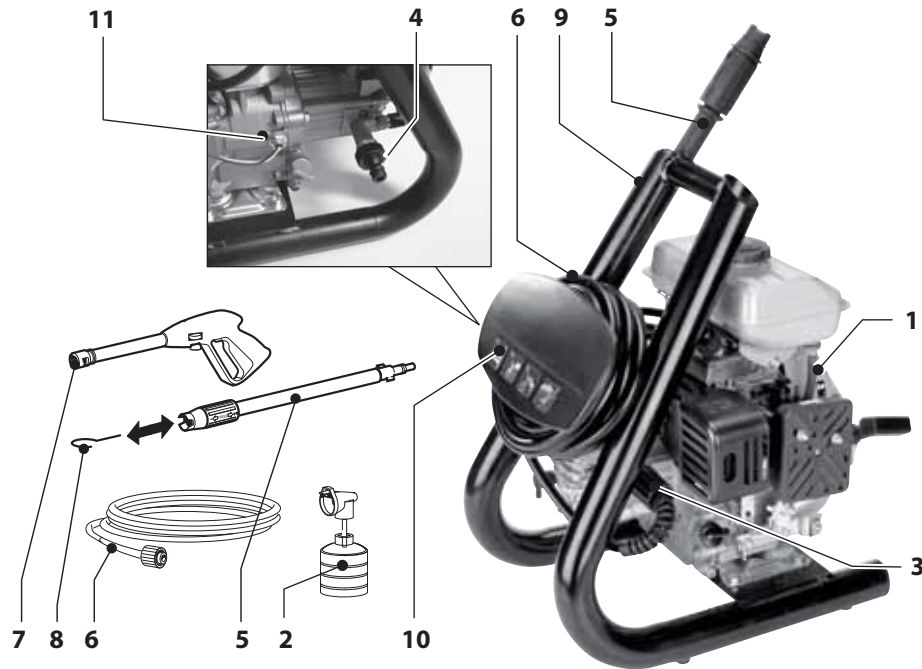

IT - ISTRUZIONI DI MONTAGGIO
 EN - ASSEMBLY INSTRUCTIONS
 FR - INSTRUCTION DE MONTAGE
 DE - MONTAGEANLEITUNG
 ES - INSTRUCCIONES DE MONTAJE
 PT - MONTAGE-INSTRUCTIES
 NL - INSTRUCÃO DE MONTAGEM
 EL - ΟΔΗΓΙΕΣ ΣΥΝΑΡΜΟΛΟΓΗΣΗΣ
 HR - UPUTE ZA MONTAŽU
 SL - NAVODILA ZA MONTAŽO

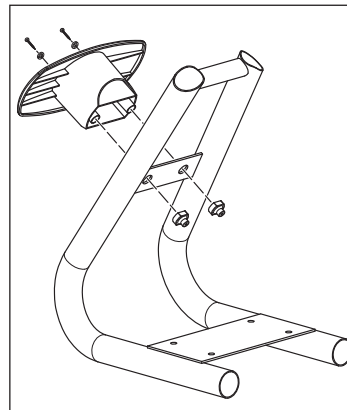

2 m/s² Vibrazioni trasmesse all'utilizzatore • Arm vibrations • Vibrations transmises à l'utilisateur • Effektivbeschleunigung Hand-Arm Vibrationswert • Vibraciones transmitidas al usuario • Op de gebruiker overgebrachte trillingen • Vibrações transmitidas ao utilizador • Πραγματική επιτάχυνση Χέρι-Βραχίονας Τιμή δόνησης • Prijenos vibracija na korisnika • Tresljaji, ki se prenesejo na uporabnika

IT	ACCESSORI A RICHIESTA	Lancia turbo	Kit pulizia tubi	Spazzola rotante	Kit sabbiante
EN	OPTIONAL	Turbo lance	Pipe cleaning kit	Rotating brush	Sand blasting kit
FR	ACCESSOIRES SUR DEMANDE	Lance turbo	Kit nettoyage tuyaux	Brosse rotative	Kit de sablage
DE	ZUBEHÖRAUF WUNSCH	Turbo lanze	Kit zum Schlauchenreinigen	Rotierende Bürste	Sandstrahlsatz
ES	ACCESORIOS A PETICIÓN	Lanza turbo	Kit limpieza tubos	Cepillo giratorio	Kit de arenado
NL	TOEBEHOREN OP AANVRAAG	Turbo lans	Buizen reinigingsset	Roterende borstel	Zandstraalset
PT	ACESSÓRIOS A PEDIDO	Lança turbo	Kit limpeza de tubos	Escova rotativa	Kit jacto de areia
EL	ΑΞΕΣΟΥΑΡ ΚΑΤΑ ΠΑΡΑΓΓΕΛΙΑ	Εκτοξευτήρας τούρμπο	Κιτ καθαρισμού σωλήνων	Στρεφόμενη βούρτσα	Κιτ αμμοβολής
HR	OPCIJE	Turbo štrcaljka	Komplet za čišćenje cijevi	Rotacijska četka	Komplet za pjeskarenje
SL	DODATNA OPREMA	Turbo konica	Komplet za čiščenje cevi	Vrtljiva krtača	Komplet za čiščenje s peskom

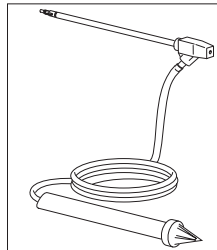
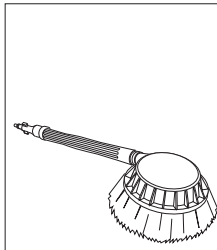
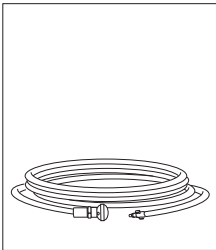
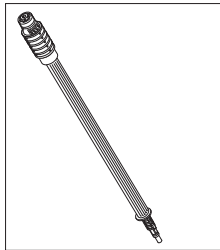

L_{pa} 86 dB (A)

- Livello pressione acustica
- Acoustic pressure
- Niveau de pression acoustique
- Schalldruckpegel
- Nivel de ruido
- Geluidsdrukniveau
- Nível da pressão acústica
- Στάθμη ηχητικής πίεσης
- Stopnja zvočnega hrupa
- Razina akustičnog pritiska

L_{wa} 99,3 dB (A)

K (uncertainty) 1,37 dB (A)

- IT Livello di potenza acustica misurato
- EN Acoustic power measured
- FR Niveau du puissance sonore mesuré
- DE Abgemessenes Schalleistungsniveau
- ES Nivel de potencia acústica mesurado
- NL Geluidsdrukniveau LwA gemeten
- PT Nível de potencia acústica mensurada
- EL Μετρημένη στάθμη ηχητικής ισχύος
- SL Izmerjen nivo zvočne moči
- HR Izmjerena razina zvučne snage

L_{wa} 101 dB (A)

- IT Livello di potenza acustica garantito
- EN Acoustic power granted
- FR Niveau du puissance sonore garanti
- DE Garantiertes Schalleistungsniveau
- ES Nivel de potencia acústica garantido
- NL Geluidsdrukniveau LwA gegarandeerd
- PT Nível de potencia acústica garantida
- EL Εγγυημένη στάθμη ηχητικής ισχύος
- SL Zagotovljen nivo zvočne moči
- HR Zajamčena razina zvučne snage

⚠ **ATTENZIONE:** Si raccomanda l'uso di dispositivi di protezione acustica.

⚠ **CAUTION:** The use of ear protector is recommended.

⚠ **ATTENTION:** Il est conseillé de porter les dispositifs de protection de l'ouïe.

⚠ **ACHTUNG:** Es wird empfohlen, einen Hörschutz zu tragen.

⚠ **ATENCIÓN:** Se aconseja usar los dispositivos de protección acústica.



⚠ **LET OP:** Het gebruik van gehoorbeschermers wordt geadviseerd.

⚠ **ATENÇÃO:** Recomenda-se o uso de dispositivos de protecção auditiva.

⚠ **ΠΡΟΣΟΧΗ:** Συστήνεται η χρήση διατάξεων προστασίας της ακοής

⚠ **OPREZ:** Preporučuje se uporaba štitnika za uši.

⚠ **POZOR:** Priporočljiva je uporaba zaščite za ušesa.

SIMBOLI**⚠ ATTENZIONE**

Si avvisa l'utente che la mancata osservanza delle procedure di esercizio e manutenzione può comportare danni o distruzione delle attrezzature.

**NOTA:**

Le **note** forniscono informazioni utili.

DISIMBALLO

Dopo aver tolto l'imballaggio, assicurarsi dell'integrità dell'apparecchio.

- In caso di dubbio, non utilizzare l'apparecchio e rivolgersi ad un centro specializzato o al rivenditore.
- Per motivi di trasporto e di dimensioni dell'imballaggio alcune parti accessorie possono essere fornite smontate, nel qual caso eseguire il montaggio seguendo le istruzioni contenute nel presente libretto.

⚠ ATTENZIONE: Gli elementi dell'imballaggio (sacchetti in plastica, polistirolo espanso, chiodi, ecc.) non devono essere lasciati alla portata dei bambini, in quanto potenziali fonti di pericolo.

AVVERTENZE GENERALI

⚠ ATTENZIONE: Questo manuale è stato redatto per l'utilizzatore. Le istruzioni che riguardano il motore sono incluse nel libretto scritto dal produttore in dotazione. Leggere attentamente le istruzioni contenute che forniscono importanti indicazioni sulla sicurezza d'installazione, d'uso e manutenzione.

CONSERVARE CON CURA QUESTO LIBRETTO PER OGNI ULTERIORE CONSULTAZIONE.

⚠ ATTENZIONE: Apparecchio da utilizzarsi solo all'aperto.

⚠ ATTENZIONE: Alla fine di ogni lavoro, scollegare sempre il motore ed il collegamento idrico.

⚠ ATTENZIONE: Non usare l'apparecchio se le parti importanti risultano danneggiate, es. dispositivi di sicurezza, tubo alta pressione pistola ecc.

⚠ ATTENZIONE: Questo apparecchio è

stato progettato per essere utilizzato con il detergente fornito o prescritto dal costruttore, tipo shampoo detergente neutro a base di tensioattivi biodegradabili anionici. L'impiego di altri detergenti o sostanze chimiche può compromettere la sicurezza dell'apparecchio.

⚠ ATTENZIONE: Non utilizzare l'apparecchio in prossimità di persone, salvo il caso in cui queste indossino abiti protettivi.

⚠ ATTENZIONE: Il getto della lancia non deve essere indirizzato verso parti meccaniche contenenti grasso lubrificante: in caso contrario il grasso verrà disciolto e disperso sul terreno. I pneumatici e le valvole d'aria dei pneumatici devono essere lavati mantenendo una distanza minima di 30 cm; in caso contrario essi potrebbero essere danneggiati dal getto d'acqua alta pressione. Il primo segno di tale danneggiamento è dato dallo sbiadimento del pneumatico. Pneumatici e valvole d'aria dei pneumatici danneggiati sono pericolosi per la vita.

⚠ ATTENZIONE: I getti ad alta pressione possono essere pericolosi se usati impropriamente. I getti non devono essere diretti verso le persone, gli animali, verso le apparecchiature elettriche vive oppure verso l'apparecchio stesso.

⚠ ATTENZIONE: I tubi flessibili, gli accessori e i raccordi per l'alta pressione, sono importanti per la sicurezza dell'apparecchio. Utilizzare solamente tubi flessibili, accessori e raccordi prescritti dal costruttore (è estremamente importante preservare l'integrità di questi componenti evitandone un uso improprio e prevenendoli da pieghe, urti, abrasioni).

⚠ ATTENZIONE: La pistola è dotata di un fermo di sicurezza. Ogni qualvolta si interrompe l'uso della macchina è importante azionare il fermo di sicurezza per evitare aperture accidentali.

- Non dirigere il getto verso se stessi oppure verso altre persone per pulire abiti o scarpe.
- Non permettere che l'apparecchio venga usato da bambini o da personale non addestrato.
- Dispositivi di sicurezza: pistola dotata di fermo di sicurezza, pompa dotata di valvola di by pass.
- Il pulsante di sicurezza della pistola non serve al bloccaggio della leva durante il

funzionamento, ma per evitarne aperture accidentali.

- ⚠ **ATTENZIONE:** Apparecchi non dotati di A.S.S. – Automatic Stop System: non devono rimanere in funzione per più di 2 minuti a pistola rilasciata. L'acqua riciclata aumenta notevolmente di temperatura provocando gravi danni alla pompa.
- ⚠ **ATTENZIONE:** Spegnerne completamente l'apparecchio (interruttore generale in posizione OFF) ogni qualvolta lo si lascia incustodito.
- ⚠ **ATTENZIONE:** Ogni macchina viene collaudata nelle sue condizioni d'uso, per cui è normale che alcune gocce d'acqua rimangano presenti al suo interno.
- ⚠ **ATTENZIONE:** Macchina con fluido in pressione. Impugnare la pistola saldamente per prevenire la forza di reazione. Utilizzare solo l'ugello di alta pressione in dotazione alla macchina.
- ⚠ **ATTENZIONE:** Il tubo ad alta pressione è stato progettato e costruito per resistere alle alte pressioni. Per non danneggiarlo va trattato con particolare riguardo. Un cattivo utilizzo può generare danni o rotture premature e causare il decadimento della garanzia.
- ⚠ **ATTENZIONE:** Il prodotto non deve essere usato dai bambini o da persone con capacità fisiche, sensoriali o mentali ridotte o mancanti di adeguata esperienza e conoscenza, finché non siano state adeguatamente addestrate o istruite.
- ⚠ **ATTENZIONE:** I bambini, anche se controllati, non devono giocare con il prodotto.
- ⚠ **ATTENZIONE:** Non mettere in funzione l'idropulitrice prima di aver srotolato il tubo ad alta pressione.
- ⚠ **ATTENZIONE:** Avvolgere e svolgere il tubo avendo cura di non causare il ribaltamento dell'idropulitrice.
- ⚠ **ATTENZIONE:** Quando si svolge o avvolge il tubo, la macchina deve essere spenta ed il tubo scarico dalla pressione (fuori servizio).
- ⚠ **ATTENZIONE:** Rischio di scottature dallo scarico del motore. **NON TOCCARE O NON METTERE IL TUBO A CONTATTO CON LO SCARICO DEL MOTORE.**
- ⚠ **ATTENZIONE:** Si raccomanda l'uso di dispositivi di protezione acustica.
- ⚠ **ATTENZIONE:** Non utilizzare applicazioni

azionate da motori a combustione interna in ambienti chiusi eccetto dove prevista adeguata ventilazione come stabilito dalle autorità nazionali del lavoro.

- ⚠ **ATTENZIONE:** Assicurarsi che alcuna emissione di scarico sia nelle vicinanze di ingressi d'aria.

USO PREVISTO DELLA MACCHINA

Le prestazioni e la grande semplicità di uso della macchina sono idonee ad un utilizzo non professionale. Le tecnologie costruttive sono state studiate per garantire altissimi livelli di affidabilità, sicurezza e durata nel tempo. È assolutamente vietato usare la macchina in ambienti o zone classificate potenzialmente esplosive. La temperatura dell'ambiente di lavoro deve essere compresa tra +5 ÷ +50 °C. La forma della carenatura è stata studiata per offrire la massima comodità di trasporto con apposita impugnatura, priva di sporgenze e spigoli pericolosi. La macchina è provvista di una lancia con pistola dotata di impugnatura per favorire una pratica posizione di lavoro, le cui forme e dimensioni corrispondono alle norme di sicurezza vigenti.

È vietato applicare protezioni o modifiche sulla lancia di spruzzatura o agli ugelli di lavaggio. L'idropulitrice ad alta pressione è idonea per il lavaggio con acqua fredda o tiepida alla temperatura max di 40°C, temperature superiori possono danneggiare la pompa.

L'acqua di alimentazione dell'idropulitrice non deve essere sporca, sabbiosa o contenere prodotti chimici corrosivi per non compromettere il buon funzionamento e la lunga durata dell'apparecchiatura.

La macchina viene usata per il lavaggio di serande, portoni, piastrelle, automobili, camper ecc. dove si richieda l'uso di acqua in pressione per eliminare lo sporco.

Con opportuni accessori opzionali si possono svolgere lavori di schiumatura, sabbatura e lavaggi con spazzola rotativa da applicare alla pistola.

DOTAZIONE DI SERIE

- 1-Motore
- 2-Lancia schiumogena
- 3-Uscita acqua
- 4-Entrata + filtro
- 5-Lancia
- 6-Tubo ad alta pressione
- 7-Pistola
- 8-Spillo per pulizia ugello
- 9-Portaccessori
- 10-Supporto tubo
- 11- Allarme olio motore

CORRETTO UTILIZZO DELLA MACCHINA

- ⚠ **ATTENZIONE:** L'idropulitrice deve essere posizionata su un piano sicuro, stabile e in posizione orizzontale.
- ⚠ **ATTENZIONE:** Ogni qualvolta si usa l'idropulitrice ad alta pressione si consiglia di impugnare la pistola nella posizione corretta, con una mano sull'impugnatura e l'altra sulla lancia.
- ⚠ **ATTENZIONE:** Il getto dell'acqua non deve mai essere diretto verso la macchina.

I. DISPOSITIVO DI SICUREZZA DELLA PISTOLA

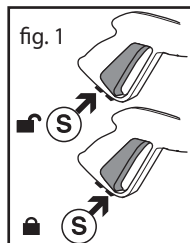

Ogni qualvolta si ha la necessità di fermare la macchina è importante inserire la sicura **S** presente sulla pistola per evitare aperture accidentali (fig. 1).

II. ASPIRAZIONE DEL DETERGENTE

Riempire il serbatoio detergente. Applicare il lanciaschiuma alla pistola e verificare l'avvenuto aggancio (fig. 2).

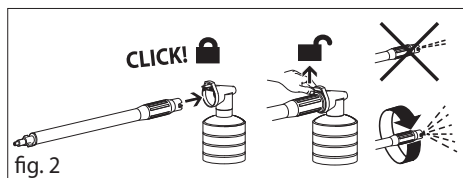

III. USO DELLA LANCIA

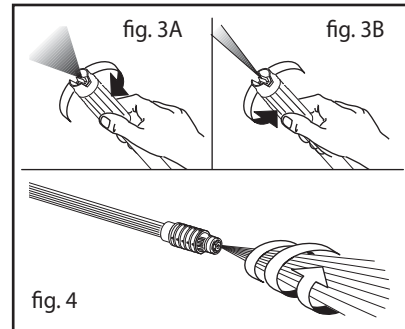

L'idropulitrice può essere corredata con uno o più tipi di lancia:

CON REGOLAZIONE DEL GETTO

L'angolo del getto può essere regolato ruotando la manopola in senso orario o antiorario (fig. "3A"- "3B").

CON TURBO (optional extra)

Ugello a getto rotativo per aumentare l'effetto del lavaggio (fig. 4)(la lancia turbo non è regolabile).

- ⚠ **ATTENZIONE:** non ruotare la manopola.

IV. APPARECCHI DOTATI DI VALVOLA TERMICA

Questo dispositivo consente di lasciare lavorare l'apparecchio in by-pass, scaricando automaticamente l'acqua quando questa raggiunge una temperatura di circa 60°C e raffreddando gli organi di funzionamento.

- ⚠ **ATTENZIONE:** apparecchi non dotati di questo dispositivo non devono rimanere in funzione per più di 2 minuti a pistola rilasciata. L'acqua riciclata aumenta notevolmente di temperatura provocando gravi danni alla pompa.

ISTRUZIONI DI FUNZIONAMENTO

- ⚠ **ATTENZIONE:** Non avviare il motore con un livello di olio troppo alto o troppo basso poiché può causare un danno al motore. Per eventuali domande riguardo il motore, leggete il manuale incluso con la macchina.
- ⚠ **ATTENZIONE:** Il motore non è provvisto di olio. E' necessario riempire il carter prima di avviare il motore.
- ⚠ **ATTENZIONE:** Prima dell'avviamento della

pompa, assicurarsi che l'olio nel carter sia al giusto livello.

⚠ ATTENZIONE: Per la prima volta, o dopo un periodo di lunga inattività, è necessario collegare per alcuni minuti solo il tubo ingresso acqua per fare uscire dalla mandata eventuali impurità in modo da non intasare l'ugello della pistola.

⚠ ATTENZIONE: Riempire il serbatoio con benzina senza piombo. Non usare benzina contenente piombo.

I. AVVIAMENTO

ALIMENTAZIONE IDRICA

Collegamento idrico - Ulteriori indicazioni di sicurezza

⚠ ATTENZIONE (simbolo): apparecchio non adatto al collegamento alla rete dell'acqua potabile.

⚠ ATTENZIONE: Aspirare solamente acqua filtrata o pulita. Il rubinetto di prelievo acqua deve garantire una erogazione pari al doppio della portata massima della pompa.

- Portata minima: 15 l/min.
- Temperatura massima dell'acqua in ingresso: 40°C
- Pressione massima dell'acqua in ingresso: 1Mpa

Collocare l'idropulitrice il più vicino possibile alla rete idrica di approvvigionamento.

Alimentazione dalla condotta dell'acqua

- Collegare un tubo flessibile di alimentazione al raccordo per l'acqua dell'apparecchio ed all'alimentazione dell'acqua.
- Aprire il rubinetto.

L'idropulitrice può essere collegata direttamente alla rete pubblica di distribuzione dell'acqua POTABILE solamente se nella tubazione di alimentazione è installato un dispositivo antiriflusso con svuotamento conforme alle normative vigenti. Assicurarsi che il tubo sia almeno Ø 13mm e che sia rinforzato.

⚠ ATTENZIONE: L'acqua che è passata attraverso i dispositivi antiriflusso è considerata non potabile.

Alimentazione dell'acqua da un serbatoio aperto

- Svitare il raccordo per l'alimentazione dell'acqua.
- Avvitare il tubo di aspirazione con filtro (non compreso nella fornitura) al raccordo per l'acqua dell'apparecchio.
- Immergere il filtro nel serbatoio.
- Sfiatare l'apparecchio prima dell'uso.
 - Svitare il tubo flessibile ad alta pressione dal raccordo dell'alta pressione dell'apparecchio.
 - Accendere l'apparecchio e farlo funzionare finché l'acqua esce priva di bolle dal raccordo ad alta pressione.
 - Spegnerlo l'apparecchio e riavvitare il tubo flessibile ad alta pressione.

La non osservanza delle suddette condizioni provoca gravi danni meccanici alla pompa nonché il decadimento della garanzia.

1. Collegare il tubo alta pressione all'uscita alta pressione della macchina (fig. 5).



2. Innestare il tubo ad alta pressione alla pistola. Inserire la lancia nella prolunga della pistola vincendo il carico della molla e ruotarlo fino alla posizione di blocco (fig. 6).



3. Collegare il tubo d'alimentazione acqua all'ingresso della pompa (Max. 1 MPa, temperatura max. 40° C) (fig. 7).

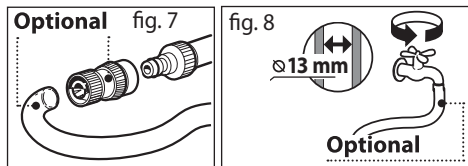

4. Collegare il tubo all'alimentazione dell'ac-

qua fredda ed aprire completamente il rubinetto (fig. 8).

5. Premere la leva della pistola per eliminare l'aria presente nella pompa ed aspettare che esca dall'ugello un flusso d'acqua costante (fig. 9).

⚠ ATTENZIONE: Per favorire il primo avvio, si raccomanda di tenere premuta la leva della pistola mentre si tira la maniglia dell'avviatore.

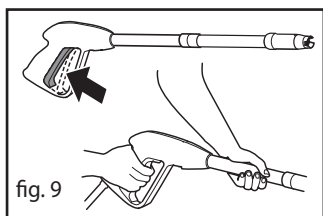

fig. 9

6. Portare il rubinetto del carburante in posizione ON (Fig. 10).

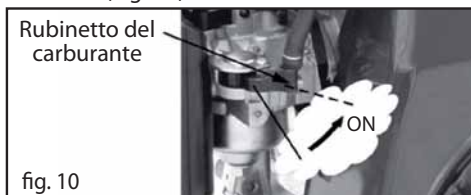

fig. 10

7. Portare la leva della valvola dell'aria in posizione OFF (Fig. 11).

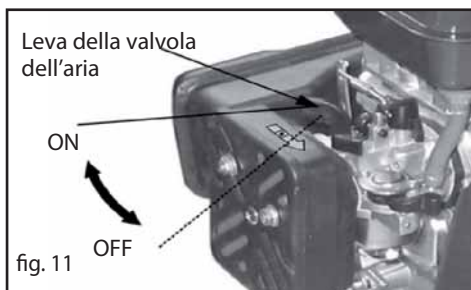

fig. 11

🔧 IMPORTANTE:

Non aprire la valvola dell'aria se il motore è caldo o la temperatura esterna è elevata.

8. Tenere la leva dell'acceleratore bloccata in posizione FAST (veloce) (Fig. 12).

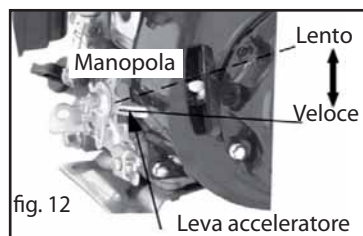
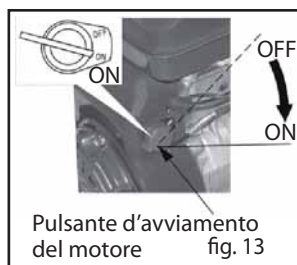

fig. 12

9. Avviare il motore.

a) Portare la chiavetta di accensione in posizione ON (Fig. 13).



Pulsante d'avviamento del motore fig. 13

b) Tirare leggermente la manopola (Fig. 12) della fune di avviamento fino a sentire resistenza, quindi tirarla di colpo.

⚠ ATTENZIONE: Accompagnare con delicatezza il ritorno della maniglia della fune di avviamento per prevenire danni al motorino di avviamento.

10. APRIRE gradualmente la leva della valvola dell'aria. Scaldare il motore finché gira bene (Fig. 11).

⚠ ATTENZIONE: L'allarme dell'olio motore serve per avvisare l'operatore che l'olio motore presente nel carter motore è insufficiente. Quando il livello dell'olio nel carter è insufficiente, l'allarme dell'olio motore arresta automaticamente il motore per evitare danni allo stesso anche con l'interruttore motore su ON.

⚠ ATTENZIONE: L'idropulitrice deve funzionare con acqua pulita onde evitare danni all'idropulitrice stessa.

⚠ ATTENZIONE: Non lasciare l'idropulitrice accesa al minimo per più di 2 minuti.

II. ARRESTO

1. Portare l'interruttore del motore nella posizione OFF (Fig. 14).

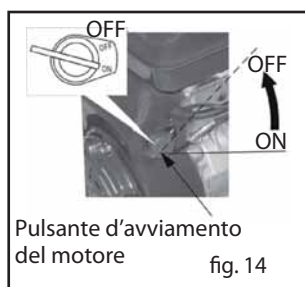

2. Portare il rubinetto del carburante nella posizione OFF (Fig. 15).

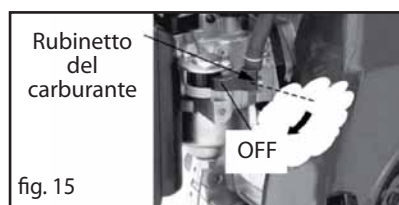

- ⚠ **ATTENZIONE:** A fine lavoro spegnere la macchina.
- ⚠ **ATTENZIONE:** A macchina ferma, scaricare sempre il tubo della pressione, aprendo la pistola.
- ⚠ **ATTENZIONE:** In caso di emergenza, portare l'interruttore di accensione su "OFF" per arrestare il motore.

MANUTENZIONE

- ⚠ **ATTENZIONE:** Prima di effettuare qualsiasi manutenzione alla idropulitrice, scaricare la pressione e togliere il collegamento idrico.

I. LUBRIFICAZIONE

Motore: vedi "manuale per l'utente - motore a benzina".

Pompa: Si consiglia olio sintetico per cambi ISO 150 - Capacità olio 65 gr.

II. CONTROLLO FILTRO ASPIRAZIONE ACQUA

Ispezionare periodicamente il filtro di aspirazione per evitare intasamenti e compromettere il buon funzionamento della pompa (fig.

16).

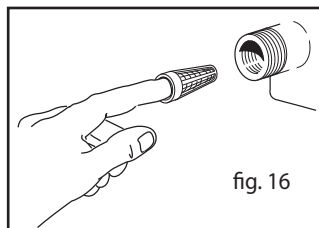

III. SOSTA PROLUNGATA

Se si prevede di conservare la macchina in ambienti dove esista il pericolo di gelo o di non utilizzarla per un periodo superiore ai 3 mesi, è consigliabile fare aspirare alla macchina, prima di riporla, una miscela di liquido antigelo (simile a quella utilizzata dalle automobili).

Inoltre, all'avviamento possono verificarsi delle piccole perdite dalla pompa, che scompariranno dopo qualche ora di funzionamento. Sono ammesse fino a 10 gocce al minuto, in caso di perdita maggiore, rivolgersi a un Servizio Assistenza Autorizzato.

SCHEMA IDRICO

- 1) Alimentazione acqua
- 2) Valvola termica
- 3) Pompa alta pressione
- 4) Valvola by-pass interna
- 5) Contenitore liquido di pulizia
- 6) Tubo alta pressione
- 7) Pistola
- 8) Leva della pistola
- 9) Lancia
- 10) Testa ugello
- 11) Ugello

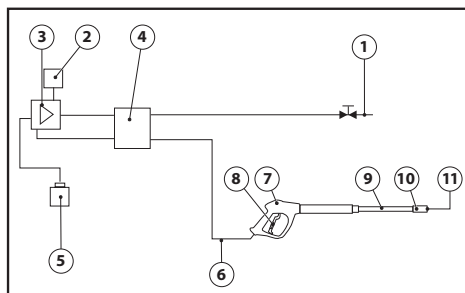

INCONVENIENTI E RIMEDI

Motore: vedi "manuale per l'utente - motore a benzina".

Pompa:

L'apparecchio non va in pressione

- Sfiatare l'apparecchio: fare funzionare la pompa senza il tubo ad alta pressione, finché l'acqua esce senza bolle dall'uscita dell'alta pressione. Riattaccare poi il tubo ad alta pressione.
- Pulire il filtro nell'attacco dell'acqua.
- Pulire il filtro nell'attacco del tubo alta pressione (se presente).
- Controllare la quantità di alimentazione dell'acqua.
- Accertare la tenuta o eventuali intasamenti in tutti i tubi di alimentazione della pompa.

Forti oscillazioni di pressione

- Pulite l'ugello ad alta pressione. Con uno spillo, togliete la sporcizia dal foro dell'ugello e lavatelo dalla parte anteriore con acqua.

La pompa perde

- Sono ammesse fino a 10 gocce al minuto. In caso di perdita maggiore rivolgersi al servizio assistenza autorizzato.

Ricambi

- Utilizzare esclusivamente ricambi originali, oppure ricambi approvati dal costruttore.

CONDIZIONI DI GARANZIA

Tutti i nostri apparecchi sono stati sottoposti ad accurati collaudi e sono coperti da garanzia da difetti di fabbricazione in conformità alle normative vigenti applicabili nei vari Paesi.

La garanzia decorre dalla data di acquisto.

Sono esclusi dalla garanzia: le parti soggette a normale usura, le parti in gomma, spazzole di carbone, i filtri, gli accessori e gli optional; i danni accidentali, per trasporto, per incuria o inadeguato trattamento, per uso ed installazione errati o impropri.

La garanzia non contempla la pulizia degli organi funzionanti, delle incrostazioni, dei filtri e ugelli in genere.

La macchina è destinata esclusivamente ad un uso hobbystico e NON PROFESSIONALE:

La garanzia non copre l'uso diverso da quello privato.

SMALTIMENTO



Quale proprietario di un apparecchio elettrico o elettronico, la legge (conformemente alla direttiva UE

2002/96/CE del 27 gennaio 2003) le vieta di smaltire questo prodotto o i suoi accessori elettrici / elettronici come rifiuto domestico solido urbano e le impone invece di smaltirlo negli appositi centri di raccolta.

E' possibile smaltire il prodotto direttamente dal distributore mediante l'acquisto di un prodotto nuovo, equivalente a quello da smaltire

SYMBOLS**CAUTION**

A **caution** is used to alert the user to fact that hazardous operating and maintenance procedures may result in damage to or destruction of equipment if not strictly observed.

**NOTE:**

A **note** is used to give helpful information.

UNPACKING

After opening the package, check the entire unit.

- In case of problems with this unit do not use it until you have consulted an authorized service/centre.
- Due to transport and packing dimension reasons, some accessories can be supplied disassembled; in this case the fitting has to be carried out following the instructions on this booklet.

 **CAUTION:** All possible harmful parts of the package (plastic bags, foamed polystyrene, nails etc.) should be kept out of children's reach.

SAFETY PRECAUTIONS

 **CAUTION:** This manual has been drawn up for the user. The instructions concerning the engine are included in the booklet written by the manufacturer attached to this supply. Please carefully read the enclosed instructions that include important points about the safety for the installation, usage and maintenance.

KEEP THIS BOOKLET HANDY FOR ANY FURTHER INFORMATION.

 **CAUTION:** This appliance is for outdoor use only.

 **CAUTION:** Always turn off the engine and water source on completion of every job.

 **CAUTION:** Never use the appliance if important parts of the appliance are damaged, e.g. safety devices, high pressure hose, gun, etc.

 **CAUTION:** This appliance has been designed for use with the detergent provided or the detergent specified by the manufacturer,

such as a neutral shampoo based on biodegradable anionic surface active detergents. The use of other detergents or chemicals may put the appliance's safety at risk.

 **CAUTION:** Never use the appliance with people in the vicinity, unless they are wearing protective clothing.

 **CAUTION:** Do not direct the nozzle toward mechanical parts containing lubricant grease, as the grease will dissolve and spread over the surrounding ground. Vehicle tyres/tyre valves may only be cleaned from a minimum distance of 30 cm, otherwise the vehicle tyre/tyre valve could be damaged by the high-pressure jet. The first indication of this is a discoloration of the tyre. Damaged vehicle tyres/tyre valves can be deadly dangerous.

 **CAUTION:** High pressure jets may be dangerous if improperly used. Jets must never be pointed at people, animals, life electrical equipment or the appliance itself.

 **CAUTION:** The hoses, accessories and high pressure couplings are important for the appliance's safety. Use only hoses, accessories and couplings recommended by the manufacturer (it is extremely important to protect these components against damage by avoiding their improper use and protecting them against bending, knocks and scratches).

 **CAUTION:** The gun is fitted with a safety catch. Whenever use of the machine is interrupted it is important to operate the safety catch to prevent accidental activation of the jet.

- Never point the jet at yourself or others to clean clothing or footwear.
- Never allow children or untrained people to use the appliance.
- Safety features: gun equipped with safety locking device, pump equipped with by-pass valve
- The safety button on the gun is not there to lock the lever during operation, but to prevent its accidental operation.

 **CAUTION:** Appliances not equipped with A.S.S. – Automatic Stop System: must not be left in operation for more than 2 minutes with the gun released. The recycled water heats up considerably, seriously damaging

- the pump.
- ⚠ **CAUTION:** Switch the appliance off completely (master switch on OFF) whenever it is left unattended.
 - ⚠ **CAUTION:** Every machine is tested in its operating conditions, so it is normal for a few drops of water to be left inside it.
 - ⚠ **CAUTION:** Appliance with fluid under pressure. Keep a firm hold on the gun and be prepared to take the kickback pressure. Only use the high pressure nozzle provided with the appliance.
 - ⚠ **CAUTION:** The high pressure hose is designed and produced to withstand high pressures. To avoid damage, it must be handled with special care. Misuse may lead to premature breakages or damage and cause the loss of warranty cover.
 - ⚠ **CAUTION:** The appliance is not to be used by children or persons with reduced physical, sensory or mental capabilities, or lack of experience and knowledge, unless they have been given supervision or instruction.
 - ⚠ **CAUTION:** Children being supervised not to play with the appliance.
 - ⚠ **CAUTION:** Never start the high-pressure cleaner without first completely unwinding the high-pressure hose.
 - ⚠ **CAUTION:** When winding and unwinding the pipe take care not to cause the high-pressure cleaner to overturn.
 - ⚠ **CAUTION:** Before unwinding or winding the hose, switch the machine off and release the pressure in the hose itself (switching off).
 - ⚠ **CAUTION:** Risk of scalding from engine exhaust. DO NOT TOUCH OR DO NOT PUT THE HOSE IN CONTACT WITH THE ENGINE EXHAUST.
 - ⚠ **CAUTION:** The use of ear protector is recommended.
 - ⚠ **CAUTION:** Do not use combustion engine powered appliances indoors unless adequate ventilation is assessed by national labour authorities.
 - ⚠ **CAUTION:** Ensure that any exhaust emission are not in the vicinity of air intakes.

SUITABLE USE OF THE MACHINE

The performance and the simple use of the machine is suitable for a non-professional use. Structural technologies have been studied to

assure high reliability and safety levels, and long life. It is absolutely forbidden to use the machine in potentially explosive environments or areas. The working temperature must range between +5° and +50°C.

The housing shape has been studied to offer the maximum confort of transport with suitable handle without any protrusions and dangerous corners. The machine is supplied with a lance with gun, equipped with a handle to offer a practical working position; the shapes and the dimensions of the handle correspond to the safety normes in force.

It is forbidden to apply any protections or modifications on the spraying lance or to the washing nozzles.

The high pressure washer is suitable for washing with cold or warm water at a maximum temperature of 40°C, higher temperatures can damage the pump.

The water you use for the washer must not be dirty, sandy or hold any corrosive chemical products, not to compromise the good functioning and the long life of the equipment.

The machine is used for washing rolling shutters, main doors, tiles, cars, campers, etc., where water pressure is necessary to remove dirt.

With suitable optional accessories, it can be used for foaming and sanding-blasting, and for washings with a rotary brush for application to the gun.

CORRECT USE OF THE MACHINE

- ⚠ **CAUTION:** The washer shall be placed on a safe and steady plane and in horizontal position.
- ⚠ **CAUTION:** Whenever you use the high pressure washer, we suggest to grip the gun in the right position, with one hand on the handle and the other hand on the lance.
- ⚠ **CAUTION:** The water jet shall never be pointed to the machine.

STANDARD EQUIPMENT

- 1-Engine
- 2-Foam lance
- 3-Water outlet

- 4-Water inlet + filter
- 5-Lance
- 6-High pressure hose
- 7-Gun
- 8-Nozzle cleaning pin
- 9-Accessory holder
- 10-Cable holder
- 11- Engine oil alarm

I. GUN SAFETY DEVICE

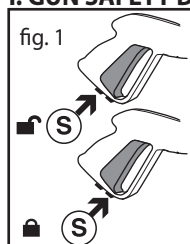

Whenever you need to stop the machine, it is necessary to use the safety lock (S), placed on the gun, in order to avoid fortuitous openings (fig. 1).

II. DETERGENT SUCTION

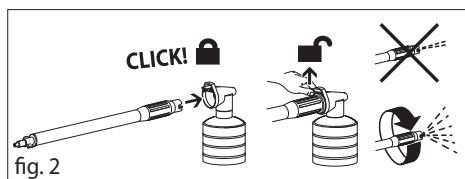

Fill detergent tank. Connect foam unit to the gun ensuring connection is correctly secured (fig. 2).

III. USE OF THE LANCE

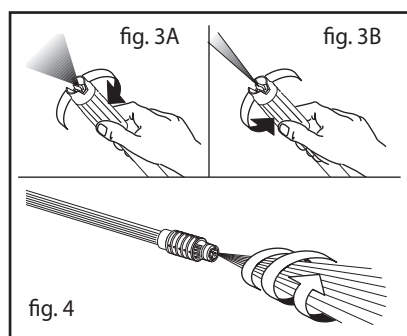

The high pressure washer can be equipped with one or more types of spraying lances:

ADJUSTING SPRAYING JET

Spraying angle can be adjusted. Straight or fan water jet can be obtained by rotating the knob clockwise or anticlockwise (fig. "3A"- "3B").

TURBO LANCE (optional extra)

Nozzle and rotating jet to increase the washing effect (fig. 4)(the turbo lance is not adjustable).

CAUTION: do not rotate the knob.

IV. APPLIANCES PROVIDED WITH THERMAL VALVE

This device enables the machine's by-pass operation through automatic water discharge whenever it reaches a temperature of nearly 60°C and cooling working components.

CAUTION: appliances that are not provided with this disposal must not operate for more than 2 minutes with released gun. Recycled water raises its temperature remarkably causing great damages to the pump.

OPERATING INSTRUCTIONS

CAUTION: Do not run the engine with a high or low oil level as this can cause engine damage. If you have further questions regarding the engine, please refer to the engine's operating manual included with the unit.

CAUTION: The engine is not provide with oil. It is necessary to fill the carter before starting the engine.

CAUTION: Before starting the pump, check the oil level in the pump.

CAUTION: If it is the first time that you use the machine or if you do not operate the machine for a long period, it is necessary to connect, for some minutes, the suction hose, in order to let possible impurities go out, so that the nozzle gun will not become clogged.

CAUTION: Fill gas tank with unleaded gasoline. Do not use leaded gasoline.

I. STARTING UP

WATER SUPPLY

Water supply connection - Additional safety information



WARNING: (symbol) machine not suitable for connection to the potable water mains.



CAUTION: - Danger! Only clean or filtered water should be used for intake. The water intake should be at least twice the pump capacity.

- Minimum delivery rate: 15 l/min
- Maximum intake water temperature: 40°C
- Max inlet water pressure: 1Mpa

Place the cleaner as close as possible to the water supply.

Water supply from the water main

- Connect a supply hose (not included) to the water inlet of the unit and to the water supply.
- Open the water supply.
-

The cleaner can be connected directly to the mains drinking water supply only if the supply hose is fitted with a backflow preventer valve as per current regulations in force.

Make sure that the hose is at least Ø 13mm and that it is reinforced.



WARNING: Water that has flown through backflow preventers is considered to be nonpotable.

Water supply from an open container

- Unscrew the coupling part for the water inlet.
- Screw the suction hose with filter (not included) onto the water connection of the unit.
- Hang the filter in the container.
- Vent the unit before operation.
 - Unscrew the high-pressure line at the high-pressure outlet of the unit.
 - Switch on the unit and let it run until water free of bubbles emerges at the high-pressure outlet.
 - Switch off the unit and screw on the high-pressure hose again.

Failure to comply with the above conditions causes serious mechanical damage to the

pump and the loss of warranty cover.

1. Connect the high pressure hose to the unit's high pressure outlet (fig. 5).

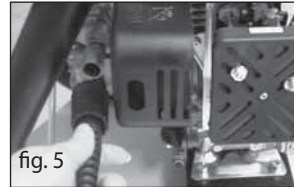

2. Connect the high pressure hose to the spray gun. Insert the spray wand of your choice into the wand extension. Press in against the spring tension and twist into the locked position (fig. 6).



3. Connect garden hose to unit's water inlet (Max 10 bar, max t. 40° C) (fig. 7).

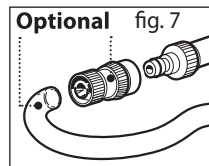

4. Connect garden hose to the cold water source and turn water on completely (fig. 8).

5. Trigger the gun to eliminate trapped air, wait for a steady flow of water to emerge from the spray nozzle (fig. 9).

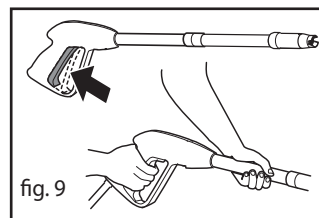

CAUTION: In order to assist the first startup, it is recommended to hold the trigger pressed during the pulling of the starter

handle.

6. Push the fuel cock to ON position (Fig. 10).

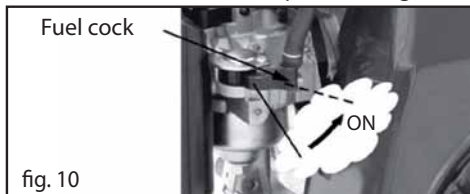

7. Push the choke lever to the OFF position (Fig. 11).

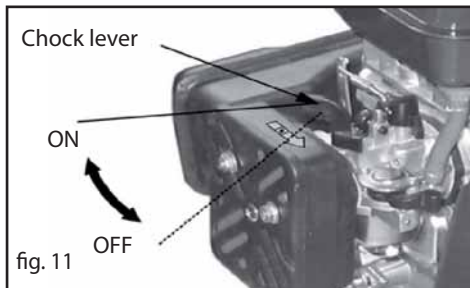

NOTE: Do not the choke if the engine is warm or the air temperature is high.

8. Let the throttle lever to the FAST position (Fig. 12).

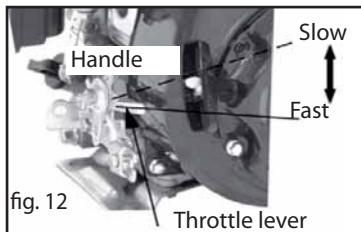

9. Start the engine.

- a) Push the engine switch to the ON position (Fig. 13).

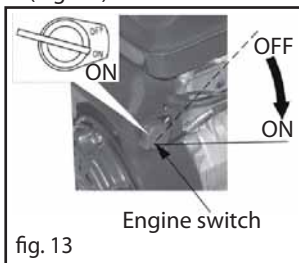

b) Pull slightly the starting rope handle (Fig. 12) up until feeling anti-action, and then make a rapid pull.

CAUTION: Return the starting rope handle gently to prevent damage to the starter.

10. Gradually move the choke lever to the OPEN position. Warm up the engine until it runs smoothly (Fig. 11).

CAUTION: The engine oil alarm is designed to alarm the user the fact that the engine oil in the crankcase is insufficient. Once oil level in the crankcase is too low, the engine oil alarm will stall the engine automatically to make it free of damage while the engine switch is still at "ON".

CAUTION: The washer machine has to operate with clean water, in order to avoid any damages to the washer machine itself.

CAUTION: Caution! Idling engine in excess of two minutes can cause malfunction and may invalidate warranty

II. STOP

1. Push the engine switch to the OFF position (Fig. 14).

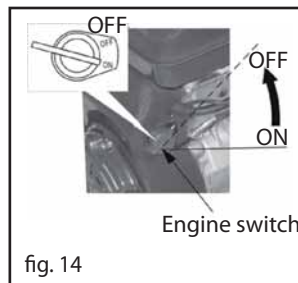

2. Set the fuel cock to the OFF position (Fig. 15).

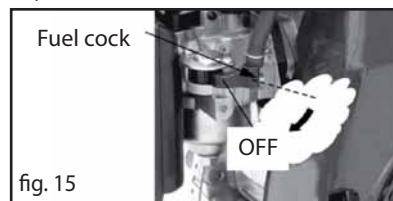

CAUTION: Turn off the machine when finished working.

⚠ CAUTION: When the machine is switched off, always discharge the pressure hose, opening the gun.

⚠ CAUTION: In an emergency, push the engine switch to "OFF" to stall the engine.

MAINTENANCE

⚠ CAUTION: Before to carry out any kind of maintenance to the washer machine, run the pressure down, take the water connection out.

I. LUBRICATION

Motor: see "owner's manual - general gasoline engine".

High-pressure water pump: we recommend GEAR SYNTHETIC OIL ISO 150 - Oil capacity 65 gr.

II. WATER SUCTION FILTER CHECKING

Check periodically in order to avoid deposits clogging it (fig. 16).

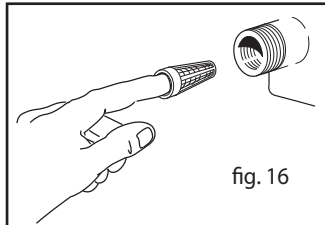

fig. 16

III. LONG STORAGE PERIOD

If you foresee/expect to keep the machine in environments where there is danger of ice/frost or if you don't use it for more than 3 months, we suggest to get the machine to intake an antifreeze before putting it away (similar to that used for cars).

Furthermore, at start-up, small leaks may occur from the pump; these will disappear after a few hours in operation. Up to 10 drops a minute are acceptable; in case of larger leaks contact an Authorised Service Centre.

WATER DIAGRAM

- 1) Water supply
- 2) Thermal valve
- 3) High-pressure water pump
- 4) Internal by-pass valve
- 5) Cleaning agent container
- 6) High pressure hose
- 7) Gun
- 8) Gun trigger
- 9) Lance
- 10) Nozzle head
- 11) Nozzle

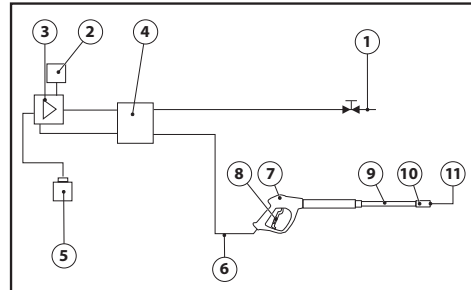

TROUBLESHOOTING

Motor: see "owner's manual - general gasoline engine".

High-pressure water pump:

Appliance does not reach operational pressure

- Vent the appliance: allow the pump to operate without the high-pressure hose until water appears at the high-pressure outlet without any more bubbles. Then reattach the high-pressure hose.
- Clean the strainer in the water connection.
- Clean the filter placed inside the hose coupling (if set)
- Check the inlet water flow rate.
- Check all inlet pipes to the pump for leaks or blockage.

Strong pressure fluctuations

- Clean the high-pressure nozzle. Remove dirt from the nozzle hole with a needle and then rinse out with water from the front.

Pump leaks

- 10 drops per minute are permissible. In the case of more serious leakage, you should contact the authorized customer service.

Replacement parts

- Use only original spare parts or spare parts

suggested by the manufacturer.

REPAIRS - SPARE PARTS

For any further inconveniences, not mentioned in this booklet or any damages of the machine, we suggest you to go to an Authorized Assistance center for the repair or possible replacement of any original spare parts.

WARRANTY CONDITIONS

All our machines are subjected to strict tests and are covered against manufacturing defects in accordance with applicable regulations. The warranty is effective from the date of purchase.

The following are not included in the warranty: - Parts subject to normal wear. - Rubber parts, charcoal, filters and the accessories and optional accessories. - Accidental damage, caused by transport, neglect or inadequate treatment, incorrect or improper use and installation failing - The warranty shall not cover any cleaning operations to which the operative components may be subjected, such as clogged nozzles and filter blocked due to limestones. This pressure cleaner is intended to be used for domestic and hobby work: the warranty does not cover any other different kind of use.

DISPOSAL (WEEE)

As the owner of electrical or electronic equipment, the law (in accordance with the EU Directive 2002/96/EC of 27 January 2003) prohibits you from disposing of this product or its electrical / electronic accessories as municipal solid waste and obliges you to make use of the appropriate waste collection facilities. The product can be disposed of by returning it to the distributor when a new product is purchased. The new product must be equivalent to that being disposed of.



SYMBOLES**⚠ ATTENTION**

Avise l'utilisateur que le non-respect de chacune des procédures de fonctionnement et de maintenance peut provoquer de graves dommages aux équipements, voire leur destruction.

👉 REMARQUE

Les **remarques** sont destinées à fournir des informations, toujours utiles.

DEBALLAGE

Après avoir enlevé l'emballage, s'assurer de l'intégrité du nettoyeur.

- En cas de doute, ne pas utiliser l'appareil et s'adresser à un centre spécialisé autorisé.
- Pour des raisons de transport et de dimension de l'emballage, certaines pièces peuvent être fournies démontées. En ce cas exécuter le montage en suivant les instructions contenues dans ce livret.

⚠ ATTENTION: Les éléments de l'emballage (sachets en plastique, polystyrène expansé, clous, etc.) ne doivent pas être à la portée des enfants, car il s'agit de sources potentielles de danger.

AVERTISSEMENTS

⚠ ATTENTION: Ce manuel a été rédigé pour l'UTILISATEUR. Les instructions concernant le moteur se trouvent dans le manuel spécifique du fabricant joint à la machine. Lire attentivement les instructions contenues dans cette notice, car elles fournissent des indications importantes sur la sécurité d'installation, d'emploi et d'entretien.

CONSERVER SOIGNEUSEMENT CETTE NOTICE POUR TOUTE CONSULTATION ULTERIEURE.

⚠ ATTENTION: Appareil ne devant être utilisé qu'en plein air.

⚠ ATTENTION: A la fin de chaque utilisation, coupez toujours le moteur et le raccordement hydrique.

⚠ ATTENTION: Ne pas utiliser l'appareil si le câble électrique ou des parties importantes de l'appareil même sont détériorés, ex.:

dispositifs de sécurité, tube haute pression, pistolet, etc.

⚠ ATTENTION: Cet appareil a été conçu pour être utilisé avec le détergent fourni ou préconisé par le fabricant, type shampoing neutre à base de tensioactifs biodégradables non ioniques. Le recours à d'autres détergents ou d'autres substances chimiques peut compromettre la sécurité de l'appareil.

⚠ ATTENTION: Avant d'utiliser l'appareil s'assurer que toute personne se trouvant près de celui-ci portent des vêtements protecteurs, dans le cas contraire ne pas l'utiliser.

⚠ ATTENTION: Le jet de la lance ne doit pas être dirigé vers les parties mécaniques contenant de la graisse lubrifiante: dans le cas contraire la graisse sera dissoute et répandue sur le terrain. Les pneus et valves de gonflage ne doivent être nettoyés qu'en maintenant le jet à une distance de 30 cm minimum, sinon le pneu/la valve risque d'être endommagé(e) par le jet haute pression. Le premier symptôme est la décoloration des pneus. Tout pneu/toute valve de gonflage détérioré(e) représente un danger de mort.

⚠ ATTENTION: Les jets haute pression peuvent être dangereux s'ils ne sont pas correctement utilisés. Ne pas les diriger sur des personnes, des animaux, des appareils électriques branchés ou sur l'appareil lui-même.

⚠ ATTENTION: Les tubes flexibles, les accessoires et les raccords haute pression sont importants pour la sécurité de l'appareil. N'utiliser que des tubes flexibles, des accessoires et des raccords prescrits par le constructeur (il est extrêmement important de conserver ces composants intacts en évitant qu'ils ne soient utilisés de façon impropre et en les protégeant contre les plis, les chocs et les abrasions).

⚠ ATTENTION: Le pistolet est doté d'un arrêt de sécurité. À chaque interruption de l'utilisation de la machine, il est important d'actionner l'arrêt de sécurité pour éviter toute ouverture accidentelle.

- Ne pas diriger le jet sur soi-même ou sur d'autres personnes pour nettoyer des vêtements ou des chaussures.

- Ne pas permettre à des enfants ou à du personnel non formé d'utiliser l'appareil.
 - Dispositifs de sécurité: pistolet dotée d'un cran de sécurité, pompe équipée d'une soupape de dérivation ou d'un dispositif d'arrêt.
 - Le bouton de sécurité du pistolet ne sert pas à bloquer le levier durant le fonctionnement mais à en éviter toute ouverture accidentelle.
- ⚠ **ATTENTION:** Appareils n'étant pas dotés de S.A.A. – Système d'Arrêt Automatique: ils ne doivent pas continuer de fonctionner plus de 2 minutes après que le pistolet a été relâché. L'eau recyclée augmente énormément sa température détériorant gravement la pompe.
- ⚠ **ATTENTION:** Éteindre complètement l'appareil (interrupteur général sur OFF) chaque fois qu'il est laissé sans surveillance.
- ⚠ **ATTENTION:** Chaque machine est essayée dans ses conditions d'utilisation, il est donc normal que quelques gouttes d'eau soient présentes à l'intérieur.
- ⚠ **ATTENTION:** Appareil avec fluide sous pression. Saisissez fermement le pistolet afin de prévenir a force de réaction. Utilisez seulement la buse de haute pression faisant partie de l'équipement en dotation de l'appareil.
- ⚠ **ATTENTION:** Le tube haute pression a été conçu et construit pour résister aux hautes pressions. Pour éviter qu'il ne se détériore, le manipuler avec un soin particulier. Une mauvaise utilisation peut provoquer des détériorations ou des ruptures prématurées et faire déchoir la garantie.
- ⚠ **ATTENTION:** Le produit ne peut être utilisé par des enfants ou autres personnes dont les facultés physiques, sensorielles ou mentales seraient limitées ou par des personnes dont l'expérience et/ou la maîtrise ne seraient pas optimales. Ceci reste valable jusqu'au moment où ces personnes auront été correctement instruites et formées.
- ⚠ **ATTENTION:** Les enfants, même sous contrôle parental, ne peuvent jouer avec le produit.
- ⚠ **ATTENTION:** Ne jamais mettre en marche le nettoyeur hydrique à haute pression avant d'avoir complètement déroulé le tuyau pour haute pression.
- ⚠ **ATTENTION:** Enrouler et dérouler le tuyau en faisant attention à ne pas renverser le nettoyeur hydrique sous pression.
- ⚠ **ATTENTION:** En cas d'enroulement ou de déroulement du tuyau, la machine doit être à l'arrêt et le tuyau exempt de pression (extinction de l'appareil).
- ⚠ **ATTENTION:** Risque de brûlures en provenance de l'échappement du moteur. NE PAS TOUCHER ET NE PAS METTRE LE TUBE EN CONTACT AVEC L'ÉCHAPPEMENT DU MOTEUR.
- ⚠ **ATTENTION:** Il est conseillé de porter les dispositifs de protection de l'ouïe.
- ⚠ **ATTENTION:** Ne jamais utiliser une application actionnée par un moteur à combustion interne dans un espace non parfaitement aéré et ventilé, comme préconisé par les autorités du Ministère du Travail.
- ⚠ **ATTENTION:** S'assurer qu'aucune émission de gaz d'échappement n'ait lieu à proximité des entrées d'air.

UTILISATION PRÉVUE DE LA MACHINE

Les performances et la grande simplicité d'utilisation de la machine sont adaptées pour un usage non professionnel. Les technologies de construction ont été étudiées pour garantir de très hauts niveaux de fiabilité de sécurité et de longévité. Il est absolument interdit d'utiliser la machine à des endroits ou dans des zones classées comme potentiellement explosives. La température de travail doit être comprise entre +5 ÷ +50 °C. La forme du carénage a été étudiée pour offrir la plus grande commodité de transport sans protubérances ni coins dangereux. La machine est pourvue d'une lance avec pistolet dotée d'une poignée pour favoriser une position de travail pratique, et dont les formes et les dimensions sont conformes à la réglementation en vigueur en matière de sécurité.

Il est interdit d'appliquer des protections ou sur la lance d'arrosage ou de réaliser des modifications des buses de lavage. Le nettoyeur à haute pression est adapté pour le lavage à l'eau froide ou tiède à une température maximum de 40°C; des températures supérieures peuvent abîmer la pompe. L'eau d'alimentation du nettoyeur doit être propre et ne doit pas contenir de sable, de

produits chimiques ou corrosifs qui pourraient compromettre le bon fonctionnement et la longévité de l'appareil. La machine peut être utilisée pour le lavage de rideaux de fer, portails, carrelages, voitures, camping car, etc. partout où l'utilisation de l'eau sous pression est nécessaire pour éliminer la saleté.

Les accessoires appropriés, en option, permettent d'effectuer des travaux d'écumage, de sablage et des lavages à l'aide d'une brosse rotative à appliquer sur la pistolet.

DOTATION DE SÉRIE

- 1-Moteur
- 2-Lance a mousse
- 3-Sortie d'eau
- 4-Entrée d'eau avec filtre
- 5-Lance
- 6-Flexible H.P.
- 7-Pistolet
- 8-Pointeau pour le nettoyage de la buse
- 9-Porte-accessoires
- 10-Support tuyau
- 11- Alarme huile moteur

UTILISATION CORRECTE DU NETTOYEUR

- ⚠ **ATTENTION:** Le nettoyeur doit être posé sur une base sûre, stable et en position horizontale.
- ⚠ **ATTENTION:** A chaque utilisation di nettoyeur haute pression, il est conseillé d'empoigner le pistolet correctement, une main sur le nettoyeur et l'autre sur la lance.
- ⚠ **ATTENTION:** Le jet d'eau ne doit jamais être direct vers la machine.

I. DISPOSITIF DE SECURITÉ DU PISTOLET

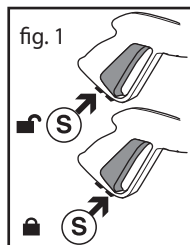

Chaque fois que l'on veut arrêter la machine, il est important d'introduire la sécurité (S) présente sur le pistolet afin d'éviter toute ouverture accidentelle (fig. 1).

II. ASPIRATION DU DÉTERGENT

Remplir le bidon de détergent. Raccorder la lance à mousse sur le l'extrémité de la pistolet et vérifier qu'il est bien fixé (fig. 2).

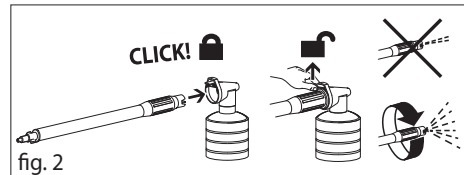

III. UTILISATION DE LA LANCE

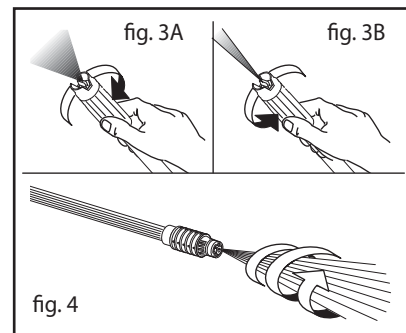

Le nettoyeur haute pression peut être équipé d'un où plusieurs types de lances:

AVEC REGLAGE DU JET

L'angle du jet haute pression peut être réglé en tournant la poignée dans le sens égal ou inverse des aiguilles d'une montre (fig. "3A"- "3B").

TURBO LANCE (optional extra)

Buse et jet rotatif pour augmenter l'effet du lavage (fig. 4)(la lance turbo n'est pas réglable).

- ⚠ **ATTENTION:** ne pas tourner la poignée.

IV. APPAREILS DOTES D'UNE SOUPAPE THERMIQUE

Ce dispositif permet le fonctionnement en by-pass de l'appareil, en déchargeant l'eau automatiquement quand elle atteint la température d'à peu près de 60°C et ce qui refroidit les organes de fonctionnement.

- ⚠ **ATTENTION:** les appareils qui ne sont pas dotés

de ce dispositif ne doivent pas fonctionner plus de 2 minutes avec la poignée pistolet relâchée. L'eau recyclée augmente considérablement en température ce qui peut provoquer de graves dommages à la pompe.

INSTRUCTIONS DE FONCTIONNEMENT

⚠ ATTENTION: Il est interdit de démarrer le moteur si le niveau de l'huile est trop élevé ou trop bas car cela pourrait nuire au moteur. Pour plus de détails sur le fonctionnement du moteur, consultez le manuel spécifique joint à la machine.

⚠ ATTENTION: Le moteur n'a pas d'huile. Remplissez le carter avant de démarrer le moteur.

⚠ ATTENTION: Avant la mise en service de la pompe s'assurer que l'huile dans le carter soit à son juste niveau.

⚠ ATTENTION: Lors du premier démarrage ou après une longue période d'inactivité, il faut faire fonctionner le tube d'aspiration pendant quelques minutes, pour faire sortir du refoulement les impuretés éventuelles et éviter ainsi d'obstruer la buse du pistolet.

⚠ ATTENTION: Le réservoir doit être rempli avec de l'essence sans plomb. Il est absolument interdit d'utiliser de l'essence contenant du plomb

I. DEMARRAGE

ALIMENTATION EN EAU

Raccordement au réseau d'eau - Indications supplémentaires de sécurité

⚠ ATTENTION: (symbol) l'appareil n'est pas indiqué pour la connection au réseau de l'eau potable.

⚠ ATTENTION: - Danger! Aspirer uniquement de l'eau filtrée ou propre. Le robinet de prélèvement de l'eau doit garantir une arrivée correspondant au double du débit de la pompe.

- Débit minimal: 15 l/min.
- Température maximale de l'eau à l'entrée: 40°C.
- Pression maximale de l'entrée d'eau: 1 MPa

Placer le nettoyeur le plus près possible du réseau d'alimentation en eau.

Alimentation en eau par un robinet

- A la prise d'eau de l'appareil, raccordez un flexible d'alimentation (non livré d'origine) et connectez-le à la source d'eau.
- Ouvrez le robinet d'eau.

Le nettoyeur ne peut être raccordé directement au réseau public de distribution de l'eau potable que si, dans la tuyauterie d'alimentation, se trouve un dispositif anti-reflux avec vidence conforme aux normes en vigueur. S'assurer que le tuyau ait un diamètre d'au moins 13mm et qu'il soit renforcé.

⚠ ATTENTION: L'eau qui passe par les dispositifs anti-refoulement est considérée eau non potable.

Alimentation en eau à partir d'un récipient ouvert

- Dévissez le raccord d'arrivée d'eau.
- Raccordez le flexible d'aspiration à filtre (non livré d'origine) à la prise d'arrivée d'eau équipant l'appareil.
- Plongez le filtre dans le récipient et accrochez-le.
- Avant d'utiliser l'appareil, dégazez-le.
 - De la prise haute pression de l'appareil, dévissez la conduite haute pression.
 - Allumez l'appareil et laissez-le marcher jusqu'à ce que l'eau sorte sans bulles par la prise haute pression.
 - Eteignez l'appareil puis revissez le flexible haute pression.

Le non-respect des conditions susmentionnées provoque non seulement de graves détériorations mécaniques à la pompe mais aussi la déchéance de la garantie.

1. Assemblez le tube de haute pression à la prise de haute pression de la machine (fig. 5).

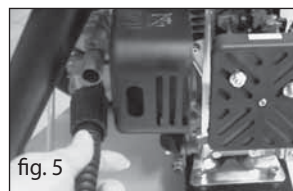
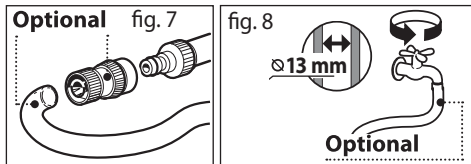

fig. 5

2. Visser le flexible haute pression sur le pistolet. Enflez l'accessoire dans la rallonge du pistolet en comprimant le ressort et tournez jusqu'à la position de blocage (fig. 6).



3. Assemblez le tube d'alimentation de l'eau à l'entrée de la pompe (Max. 10 bar, température max. 40° C) (fig. 7).



4. Assemblez le tube à l'alimentation de l'eau froide et ouvrez complètement le robinet (fig. 8).

5. Appuyez sur la gâchette du pistolet afin d'éliminer l'air résiduel dans la pompe et attendez qu'un jet d'eau constant coule de la buse (fig. 9).

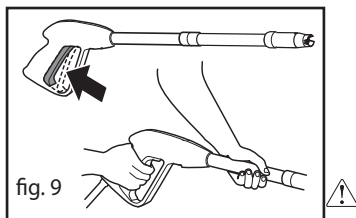

ATTENTION:

Pour favoriser le premier démarrage, il est conseillé d'appuyer sur la gâchette tout en tirant sur la poignée du démarreur.

6. Placer le robinet du carburant sur la position ON (ouvert) (Fig. 10).

7. Placer la manette de la soupape d'air sur la position OFF (fermé) (Fig. 11).

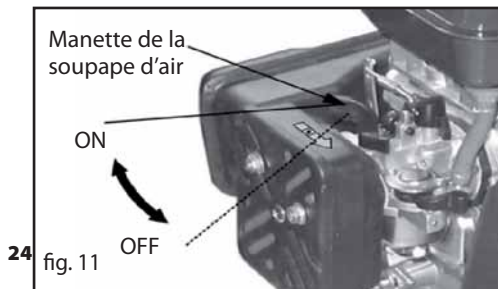

REMARQUE

Ne pas ouvrir la soupape de l'air si le moteur est chaud ou que la température extérieure est élevée.

8. Tendre la manette de l'accélérateur sur la position FAST (rapide) (Fig. 12).

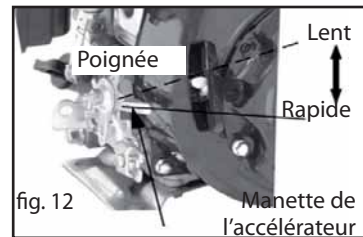

9. Mettre le moteur en marche.

a) Placer la clé de contact sur la position ON (marche) (Fig. 13).

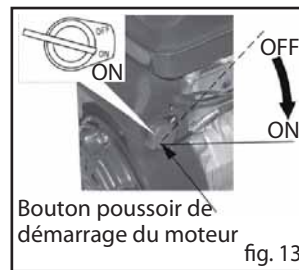

b) Tirer légèrement la manette (Fig. 12) du cordon de démarrage jusqu'à sentir une petite résistance, puis la tirer d'un coup sec.

ATTENTION: Accompagner en douceur le retour de la poignée du cordon de démarrage pour éviter tout dommage au démarreur.

10. OUVRIER progressivement la manette de la soupape d'air. Laisser chauffer le moteur pour qu'il tourne bien (Fig. 11).

ATTENTION: L'alarme «huile moteur» sert à avertir l'opérateur que l'huile de moteur présente dans le carter du moteur est insuffisante. Quand le niveau de l'huile dans le carter est insuffisant, l'alarme «huile moteur» arrête automatiquement le moteur pour éviter qu'il ne soit endommagé, même

si l'interrupteur du moteur est sur "ON" (marche).

- ⚠ **ATTENTION:** Pour éviter d'abîmer le nettoyeur, utiliser seulement de l'eau propre.
- ⚠ **ATTENTION:** Ne pas laisser le nettoyeur haute pression sans sollicitation plus de 2 minutes sans le mettre hors tension.

II. ARRÊT

1. Mettre l'interrupteur du moteur sur la position OFF (arrêt) (Fig. 14).

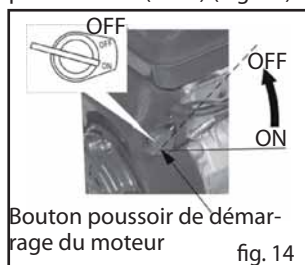

2. Mettre le robinet du réservoir sur la position OFF (fermé) (Fig. 15).

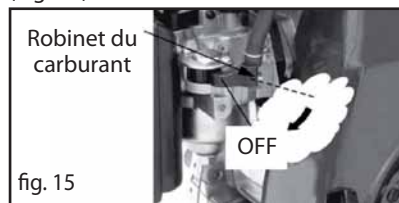

- ⚠ **ATTENTION:** A la fin de l'utilisation, éteignez l'appareil.
- ⚠ **ATTENTION:** Une fois la machine arrêtée, décharger toujours le tube de la pression en ouvrant le pistolet.
- ⚠ **ATTENTION:** En cas d'urgence, mettre l'interrupteur de mise en marche sur la position "OFF» (arrêt) pour arrêter le moteur.

ENTRETIEN

- ⚠ **ATTENTION:** Avant d'effectuer n'importe quelle opération d'entretien sur le nettoyeur,

il faut lâcher la pression et débrancher (eau) la machine.

I. LUBRIFICATION

Moteur: voir "manuel pour l'utilisateur - moteurs à essence".

Pompe haute-pression: Il est conseillé d'utiliser de l'huile synthétique de type ISO 150 - Capacité d'huile 65 gr.

II. CONTRÔLE DU FILTRE D'ASPIRATION DE L'EAU

Contrôler périodiquement le filtre d'arrivée d'eau afin d'éviter un colmatage qui pourrait endommager la pompe (fig. 16).

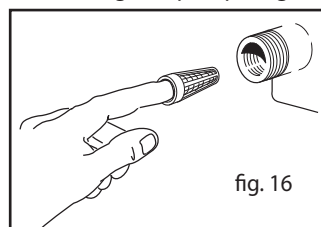

III. REMISE EN ROUTE APRÈS UNE IMMOBILISATION PROLONGÉE

Si on prévoit de ranger la machine à un endroit où elle risque de geler ou de ne pas être utilisée pendant plus de 3 mois, il est conseillé de faire d'abord aspirer à la machine un produit antigel (semblable à celui utilisé pour les voitures).

De plus, la pompe peut, au démarrage, présenter de petites fuites qui disparaîtront après quelques heures de fonctionnement. Cette fuite ne saurait être de plus de 10 gouttes par minute. En cas de pertes majeures s'adresser à un Service d'Assistance Autorisé.

SCHEMA HYDRAULIQUE

- 1) Alimentation en eau
- 2) Soupape thermique
- 3) Pompe haute-pression
- 4) Soupape by-pass interne
- 5) Récipient pour produit de nettoyage
- 6) Tuyau haute-pression
- 7) Pistolet
- 8) Levier du pistolet
- 9) Lance

- 10) Tête d'injecteur
11) Buse

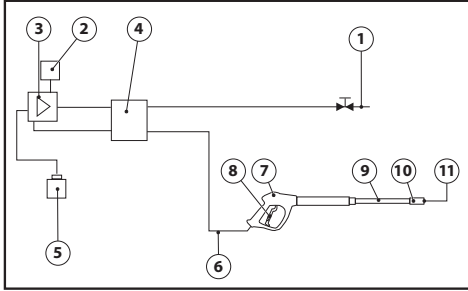

INCONVENIENTS ET REMÈDES

Moteur: voir "manuel pour l'utilisateur - moteurs à essence".

Pompe haute pression:

La pression de l'appareil est quasi nulle

- Éventer l'appareil : faire fonctionner la pompe sans le tuyau haute pression, jusqu'à ce que l'eau sorte sans faire de bulles de la sortie haute pression. Replacer le tuyau haute pression.
- Nettoyer le filtre situé dans le branchement pour l'eau.
- Vérifier la quantité d'alimentation en eau.
- Vérifier l'étanchéité et nettoyer d'éventuelles obstructions dans tous les tuyaux d'alimentation de la pompe.

Écarts de pression importants

- Nettoyer le gicleur haute pression. À l'aide d'une épingle, ôtez toute la saleté qui obstrue le trou du gicleur et nettoyez-le à l'eau depuis la partie avant.

La pompe fuit

- Elle supporte 10 gouttes/minute. En cas de fuite supérieure, contactez le service d'assistance agréé.

Pièces détachées

- Utiliser seulement les pièces détachées recommandées ou indiqués par le constructeur.

REPARATIONS - PIÈCES DE RECHANGE

Pour les problèmes éventuels qui n'ont pas été mentionnés dans ce manuel ou pour toute rupture de la machine, veuillez contacter le Centre de Service Après-Vente agréé le plus proche qui se chargera de toute réparation et remplacement de pièces de rechange originales.

CONDITIONS DE GARANTIE

Tous nos appareils ont été soumis à de nombreux essais et sont sous garantie pour tous les défauts de fabrication conformément aux normes en vigueur. La garantie s'applique à partir de la date d'achat du produit.

Sont exclus de la garantie: Les parties sujettes à normale usure; Les composants en gomme, les balais de charbons, les filtres, les accessoires et les accessoires sont en option. - Les dommages accidentels dus au transport, à négligence et à une utilisation incorrecte, provoqués par une mise en place impropre ou incorrect. - La garantie n'envisage pas le nettoyage des organes de fonctionnement, des filtres et buses obstrués des incrustations, es bloquées à cause de résidus calcaires.

La machine n'est PAS destinée à une utilisation PROFESSIONNELLE mais privée: la garantie ne couvre pas les utilisations autres que celles privées.

ÉLIMINATION



En tant que propriétaire d'un appareil électrique ou électronique, la loi (conformément à la directive UE 2002/96/CE du 27 janvier 2003) vous défend d'éliminer ce produit ou ses accessoires électriques/électroniques comme un déchet domestique solide urbain et vous impose au contraire de l'éliminer dans les centres de collecte prévus à cet effet. On peut éliminer le produit directement du distributeur moyennant l'achat d'un nouveau produit, équivalent à celui que l'on doit éliminer

SYMBOLE**ACHTUNG**

Der Bediener wird darauf hingewiesen, dass das Nichtbeachten der Bedienungs- und Wartungsanleitungen zu Schäden oder irreparablen Defekten der Ausrüstungen führen kann.

**HINWEIS**

Die **Hinweise** enthalten nützliche Informationen.

ENTFERNEN DER UMPERPACKUNG

Nach Entfernung der Verpackung muß der einwandfreie Zustand des Gerätes kontrolliert werden.

- Bei Zweifel am einwandfreien Zustand ist das Gerät nicht zu benutzen, sondern einen autorisierten Fachhändler zu Rate zu ziehen.
- Aus Transportgründen werden einige Bauteile nicht montiert beigelegt; in diesen Fällen müssen sie nach den beiliegenden Vorschriften zusammengebaut werden.

ACHTUNG: Das Verpackungsmaterial (Plastikbeutel, Styropor, Nägel, usw) darf Kindern nicht zugänglich sein, da es eine Gefahr darstellen könnte.

WARNHINWEISE

ACHTUNG: Dieses Handbuch ist für den **GEBRAUCHER** verfasst. Alle Anweisungen in Bezug auf den Motor befinden sich im beiliegenden, vom Hersteller verfassten Handbuch. Die in diesem Handbuch enthaltenen Warnhinweise sind sorgfältig zu lesen, denn sie geben wichtige Informationen bezüglich Installations-, Anwendungs- und Wartungssicherheit.

DIESES HANDBUCH SOLLTE GUT AUFGEHOBen WERDEN, DAMIT ES JEDERZEIT ZUR HAND GENOMMEN WERDEN KANN.

ACHTUNG: Gerät darf nur im Freien benutzt werden.

ACHTUNG: Bei Arbeitsende immer den Motor und die Wasserversorgung abklemmen.

ACHTUNG: Das Gerät nicht benutzen, wenn das Stromkabel oder wichtige Geräteteile beschädigt sind, z.B.

Sicherheitsvorrichtungen, Hochdruckschlauch der Pistole usw.

ACHTUNG: Dieses Gerät wurde für den Einsatz mit dem vom Hersteller beigestellten oder vorgeschriebenen Reinigungsmittel (Typ neutrales Reinigungs-Shampoo auf der Basis biologisch abbaubarer anionischer Tenside) entwickelt. Die Verwendung anderer Reinigungsmitteln oder chemischer Substanzen kann die Sicherheit des Gerätes beeinträchtigen.

ACHTUNG: Das Gerät nicht in der Nähe von Personen benutzen, es sei denn, sie tragen Schutzkleidung.

ACHTUNG: Bei der Reinigung von Fahrzeugen darf der Strahl nicht direkt auf Achslager gerichtet werden, da sonst das Fett ausgewaschen wird. Fahrzeugreifen/Reifenventile dürfen nur mit einem Mindestabstand von 30 cm gereinigt werden, sonst kann der Fahrzeugreifen/Reifenventil durch den Hochdruckstrahl beschädigt werden. Erstes Anzeichen hierfür ist eine Verfärbung des Reifens. Beschädigte Fahrzeugreifen/Reifenventile sind lebensgefährlich.

ACHTUNG: Hochdruckwasserstrahlen können gefährlich sein, wenn sie auf unangebrachte Weise benutzt werden. Der Strahl darf nicht auf Personen, Tiere, eingeschaltete Elektrogeräte oder das Gerät selbst gerichtet werden.

ACHTUNG: Die Hochdruckschläuche, Zubehörteile und Anschlüsse sind wichtig für die Sicherheit des Gerätes. Benutzen Sie nur die vom Hersteller vorgeschriebenen Schläuche, Zubehörteile und Anschlüsse (es ist äußerst wichtig, dass diese Teile unversehrt bleiben, daher eine unangebrachte Verwendung vermeiden und sie vor Knicken, Stoßen und Abschürfungen schützen).

ACHTUNG: Die Pistole ist mit einer Sicherheitssperre ausgerüstet. Es ist wichtig, dass Sie jedes Mal, wenn die Benutzung des Gerätes unterbrochen wird, diese Sicherheitssperre betätigen, um ein zufälliges Öffnen zu verhindern.

- Den Strahl nicht auf sich selbst oder andere Personen richten, um Schuhe oder Kleider zu reinigen.
- Nicht zulassen, dass das Gerät von Kindern oder ungeschultem Personal benutzt

- wird.
- Sicherheitsvorrichtungen: Spritzpistole mit Sicherheitssperre, Pumpe mit By-Pass-Ventil oder Stopp-Vorrichtung.
 - Die Sicherheitstaste an der Pistole dient nicht zur Sperrung des Hebels während der Arbeit, sondern damit sie sich nicht zufällig öffnet.
- ⚠ ACHTUNG:** Geräte ohne A.S.S. – Automatic Stop System: sie dürfen nicht länger als 2 Minuten mit freigegebener Pistole laufen. Die Temperatur des in den Kreislauf zurückgeführten Wassers wird beträchtlich erhöht und fügt der Pumpe ernsthafte Schäden zu.
- ⚠ ACHTUNG:** Das Gerät jedes Mal völlig ausschalten (Hauptschalter in Position OFF), wenn es unbeaufsichtigt bleibt.
- ⚠ ACHTUNG:** Jede Maschine wird einer Endkontrolle unter Benutzungsbedingungen unterzogen, daher ist es normal, dass sich in ihrem Innern noch ein paar Wassertropfen befinden.
- ⚠ ACHTUNG:** Die Maschine enthält unter Druck stehende Flüssigkeiten. Die Spritzpistole gut festhalten, um der Reaktionskraft vorzubeugen. Nur die der Maschine beige stellte Hochdruckdüse verwenden.
- ⚠ ACHTUNG:** Der Hochdruckschlauch wurde so entwickelt und hergestellt, dass er hohen Drücken standhält. Um Schäden zu vermeiden, muss er mit besonderer Vorsicht benutzt werden. Eine unsachgemäße Verwendung kann vorzeitige Schäden oder Brüche und den Verfall der Garantie verursachen.
- ⚠ ACHTUNG:** Das Produkt darf nicht von Kinder und Personen mit körperlicher Behinderung, Sinnes oder geistigen Fähigkeiten oder Mangel an Erfahrung und Wissen benutzt werden, außer wenn ihnen Aufsicht oder Anweisung gegeben worden ist.
- ⚠ ACHTUNG:** Kinder mit Aufsicht dürfen trotzdem nicht mit dem Produkt spielen.
- ⚠ ACHTUNG:** Nehmen Sie den Hochdruckreiniger erst in Betrieb, wenn der Hochdruckschlauch vollkommen ausgerollt ist.
- ⚠ ACHTUNG:** Beim Auf- und Abwickeln des Schlauches darauf achten, dass der Hochdruckreiniger nicht umkippt.
- ⚠ ACHTUNG:** Beim Auf- und Abwickeln des Schlauches muss die Maschine ausgeschaltet und das Rohr druckentlastet sein (betrieb Beenden).
- ⚠ ACHTUNG:** Verbrennungsgefahr am Motorauspuff. DEN MOTORAUSPUFF NICHT BERÜHREN UND EINE BERÜHRUNG DES SCHLAUCHS MIT DEM AUSPUFF VERMEIDEN.
- ⚠ ACHTUNG:** Es wird empfohlen, einen Hörschutz zu tragen.
- ⚠ ACHTUNG:** Keine durch Verbrennungsmotoren angetriebene Anwendungen in geschlossenen Räumen einsetzen, es sei denn, dass die von den nationalen Arbeitsbehörden vorgesehene Lüftung vorhanden ist.
- ⚠ ACHTUNG:** Sicherstellen, dass keine Abgasemissionen in der Nähe des Lufteingangs vorhanden sind.

EINSATZBEREICHE DER MASCHINE

Die Maschine ist durch ihr einfaches Konzept und große Leistungsfähigkeit für den Einsatz im Freizeitbereich ausgelegt. Die einzelnen Modelle sind für eine große Zuverlässigkeit und lange Lebensdauer entwickelt worden. Die Maschine darf unter keinen Umständen in Räumlichkeiten verwendet werden, die explosionsgefährdet sind. Die Arbeitstemperatur muss zwischen +5 und +50 °C liegen. Das Gehäuse ist für eine einfache Handhabung und Transport konzipiert worden; es verfügt über einen Handgriff und hat weder Ecken noch überstehende Teile. Die Maschine ist mit einer Lanze und einer griffigen Pistole für eine optimale Arbeitsposition ausgerüstet, deren Form und Ausstattung den gültigen Vorschriften entsprechen.

Es dürfen keine Abdeckungen oder Änderungen an der Lanze oder den Spritzdüsen vorgenommen werden. Der Hochdruckreiniger ist für einen Betrieb mit kaltem oder mäßig warmem Wasser (bis 40°C) ausgelegt, höhere Temperaturen führen zu Schäden an der Pumpe.

Das einlaufende Wasser darf weder verschmutzt, sandhaltig noch mit chemischen Produkten belastet sein, die zur Beeinträchtigung der Funktion führen und die

Haltbarkeit der Maschine verkürzen können. Die Maschine wird für die Reinigung von Rolläden, Fliesen, Fahrzeugen, Wohnmobilen und Bereiche verwendet, in denen der Einsatz von Druck für die Beseitigung von Schmutz gefordert ist. Mit den entsprechenden Zubehörteilen kann Schaum aufgetragen, sandgestrahlt oder mit einer rotierenden Bürste, die auf die Pistole aufgesetzt wird, gewaschen werden.

SERIENAUSSTATTUNG

- 1-Motor
- 2-Schaumlanze
- 3-Auslauf
- 4-Einlauf + Filter
- 5-Lanze
- 6-Hochdruckschlauch
- 7-Pistole
- 8-Düsenreinigungsnadel
- 9-Zubehörhalterung
- 10-Schlauch-halterung
- 11- Alarm Motoröl

KORREKTE VERWENDUNG DES GERÄTES

- ⚠ **ACHTUNG:** Der Hochdruckreiniger muß auf ebene, sichere Fläche in horizontaler Position aufgestellt werde.
- ⚠ **ACHTUNG:** Bei jeder Betätigung der Maschine empfiehlt sich die Einhaltung der korrekten Bedienungsposition: eine Hand an der Pistole und die zweite Hand auf der Lanze.
- ⚠ **ACHTUNG:** Der Wasserstrahl darf keinesfalls auf die Maschine gerichtet werden.

I. SICHERHEITSVORRICHTUNG DER PISTOLE

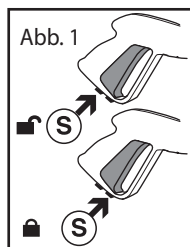

Bei jedem Stillstand der Maschine muß die Sicherheitsverriegelung **S** auf der Pistole unbedingt betätigt werden. Dadurch werden ungewollte Inbetriebnahmen vermieden (Abb. 1).

II. ANSAUGEN DES REINIGUNGSMITTELS

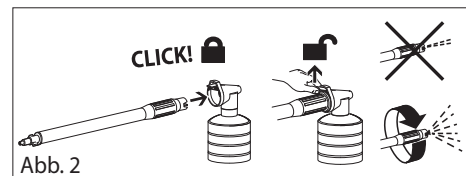

Füllen Sie den Reinigungsmitteltank. Verbinden Sie die Schaumlanze mit der Pistole und achten Sie auf den korrekten Sitz (Abb. 2).

III. VERWENDUNG DER LANZE

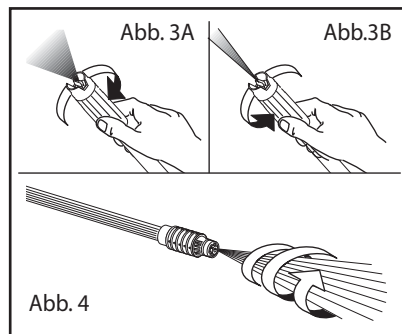

Der Hochdruckreiniger kann mit einem oder mehreren Lanzentypen ausgerüstet werden:

MIT STRAHLEINSTELLUNG

Die Winkelstellung des Strahls kann mehr oder weniger groß sein, indem man den Griff im Uhrzeigersinn oder im Gegenuhrzeigersinn dreht (Abb. "3A"- "3B").

TURBO (optional extra)

Die Spritzdüse und der Drehstrahl um das Waschenergebnis zu erhöhen (Abb. 4)(die Turbolanze ist nicht einstellbar).

⚠ **ACHTUNG:** den Knopf nicht drehen.

IV. GERÄTEN MIT THERMISCHEM VENTIL AUSGESTATTET

Diese Vorrichtung erlaubt der Maschinen By-Pass Arbeit, indem sie das Wasser automatisch ablasst, wenn es eine Temperatur von circa 60°C erreicht und die Betriebsteilen abkühlt. **B**

⚠ ACHTUNG: Geräten ohne diese Vorrichtung dürfen nicht für mehr als 2 Minuten mit entspannter Pistole in Betrieb sein. Das Recyclingwasser erhöht die Temperatur beträchtlich, indem sie der Pumpe schwere Schäden verursacht.

ETRIEBSANLEITUNG

⚠ ACHTUNG: Den Motor nicht mit einem zu hohen oder zu niedrigen Ölstand starten, denn das könnte zu Motorschäden führen. Wenn Sie Fragen in Bezug auf den Motor haben, lesen Sie das beiliegende Maschinenhandbuch durch..

⚠ ACHTUNG: Der Motor enthält kein Öl. Vor dem Anlassen des Motors mit Öl einfüllen.

⚠ ACHTUNG: Vor der Inbetriebnahme der Pumpe Ölstand im Kurbelgehäuse überprüfen.

⚠ ACHTUNG: Bei der ersten Inbetriebnahme oder nach längeren Stillstandszeiten sollte der Anschlußschlauch einige Minuten lang leer laufen, so daß eventuelle Schmutzreste ausgespült werden und die Düse der Lanze frei bleibt.

⚠ ACHTUNG: Den Tank mit bleifreiem Benzin füllen. Kein bleihaltiges Benzin verwenden.

I. INBETRIEBNAHME

WASSERVERSORGUNG

Wasseranschluß - Zusätzliche Sicherheitshinweise

⊘ ACHTUNG! (Symbole) Das Wasser, das durch Rückflussverhinderer geflogen wird als nicht trinkbar ist.

⚠ ACHTUNG:- Gefahr! Nur gefiltertes oder sauberes Wasser ansaugen. Der Wasserhahn muss mindestens eine der Förderleistung der Pumpe zweifach Wassermenge liefern.

- Minstdurchfluss: 15 l/min
- Max. Wassertemperatur am Einfluss: 40°C
- Max. Eingangsdruck: 1Mpa

Den Hochdruckreiniger so nahe wie möglich

am Wassernetzanschluss aufstellen.

Wasserversorgung aus der Wasserleitung

- Einen Zulaufschlauch (nicht im Lieferumfang) am Wasseranschluß des Gerätes und am Wasserzulauf anschließen.
- Wasserzulauf öffnen.

Der direkte Anschluss des Hochdruckreinigers an die Trinkwasserleitung ist nur dann zulässig, wenn in der Zuleitung eine vorschriftsmäßige Schutzvorrichtung gegen Rückfluss mit Ablauf installiert ist.

Der Schlauchdurchmesser muss mindestens 13mm betragen; der Schlauch selbst muss verstärkt sein.

⚠ ACHTUNG: Das Wasser, das durch Rückflussverhinderer geflogen wird als nicht trinkbar ist.

Wasserversorgung aus offenem Behälter

- Kupplungsteil für Wasser.
- Saugschlauch mit Filter (nicht im Lieferumfang) am Wasseranschluß des Gerätes anschrauben.
- Filter in den Behälter hängen.
- Gerät vor dem Betrieb entlüften.
 - Hochdruckleitung am Hochdruckanschluß des Gerätes abschrauben.
 - Gerät einschalten und solange laufen lassen, bis das Wasser blasenfrei am Hochdruckanschluß.
 - Gerät ausschalten und Hochdruckschlauch wieder anschrauben.

Das Nichtbeachten dieser Bedingungen verursacht ernsthafte mechanische Schäden an der Pumpe sowie den Verfall der Garantienansprüche.

1. Den Hochdruckschlauch an den Hochdruckausgang der Maschine anschließen (Abb. 5).



Abb. 5

2. Den Hochdruckschlauch an die Sprühpistole anschließen. Das Zubehörteil

gegen den Widerstand der Feder in das Verlängerungsstück der Pistole einsetzen und bis zur Sperposition drehen (Abb. 6).

fino alla posizione di blocco (fig. 6).



3. Den Wasserzuführschlauch an den Pumpeneingang anschließen (Max. 10 bar, Höchsttemperatur 40° C) (Abb. 7).

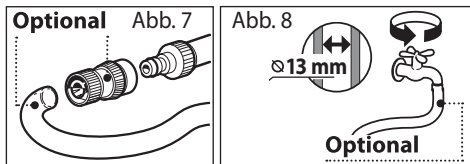

4. Der Kaltwasserschlauch anschließen und den Hahn vollständig öffnen (Abb. 8).

5. Den Pistolenhebel drücken, damit die in der Pumpe vorhandene Luft entweichen kann, und warten, bis ein konstanter Wasserstrahl aus der Düse ausfließt (Abb. 9).

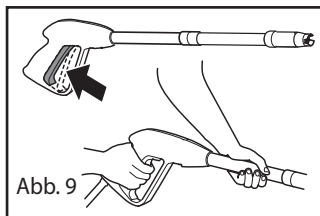

⚠ **ACHTUNG:** Das erste Starten erfolgt besser, wenn der Abzug beim Ziehen des Anlassergriffs gedrückt wird.

6. Den Kraftstoffhahn auf "ON" stellen (Abb. 10).

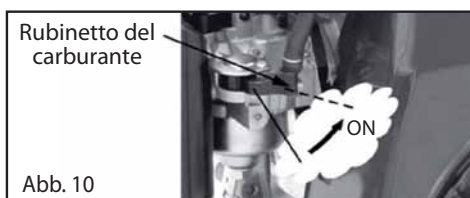

7. Den Hebel des Luftventils auf "OFF" stellen (Abb. 11).

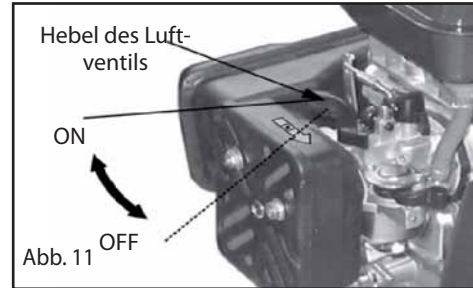

🗨 HINWEIS

Wenn der Motor warm ist oder die Außentemperatur hoch ist, nicht das Luftventil öffnen.

8. Den Gashebel leicht in die Position FAST (Schnell) halten (Abb. 12).

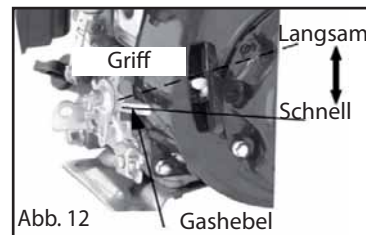

9. Den Motor anlassen.

a) Den Zündschlüssel auf "ON" stellen (Abb. 13).

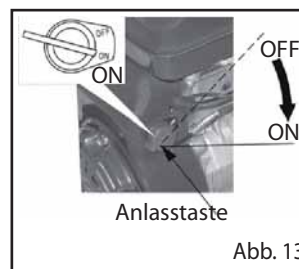

b) Den Griff (Abb. 12) des Anlasserseils leicht ziehen, bis ein Widerstand festzustellen ist. Dann ruckartig ziehen.

⚠ **ACHTUNG:** Den Rücklauf des Griffs des Anlasserseils vorsichtig begleiten, um Schäden am Anlassermotor vorzubeugen.

10. Den Hebel des Luftventils schrittweise ÖFFNEN. Den Motor heizen, bis er gut dreht (Abb. 11).

⚠ **ACHTUNG:** Der Alarm des Motoröls dient dazu, den Bediener darauf hinzuweisen, dass das im Motorgehäuse vorhandene Motoröl nicht ausreicht. Wenn der Ölpegel im Gehäuse nicht hoch genug ist, schaltet der Alarm des Motoröls, auch wenn der Motorschalter auf „ON“ steht, den Motor automatisch aus, damit dieser nicht beschädigt wird.

⚠ **ACHTUNG:** Der Hochdruckreiniger darf nur mit sauberem Wasser betrieben werden, da sonst Schäden am Reiniger selbst verursacht werden können.

⚠ **ACHTUNG:** Lassen Sie den Hochdruckreiniger nicht für mehr als 2 Minuten ohne Abschaltung im Leerlauf in Betrieb.

II. STOPP

1. Den Motorschalter auf „OFF“ stellen (Abb. 14).

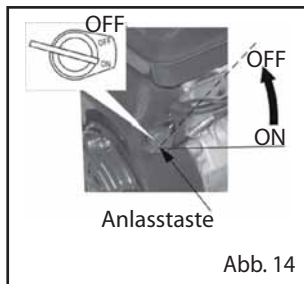

2. Den Hahn des Tanks auf „OFF“ stellen (Abb. 15).

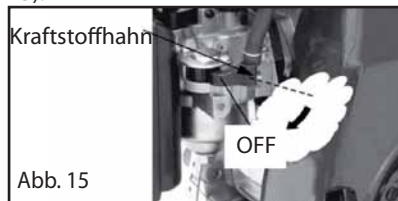

⚠ **ACHTUNG:** Die Maschine nach Beendigung der Arbeiten ausschalten.

⚠ **ACHTUNG:** Bei stillstehender Maschine die Pistole immer öffnen, um den Druckschlauch zu entlasten.

⚠ **ACHTUNG:** Im Notfall den Motorschalter auf „OFF“ stellen, um den Motor zu stoppen

WARTUNG

⚠ **ACHTUNG:** Vor allen Wartungsarbeiten an der Maschine müssen der Druckanschluß unterbrochen und die Wasseranschlüsse gelöst werden.

I. SCHMIERUNG

Motor: siehe „Bedienungsanleitung - benzinmotoren“.

Hochdruckwasserpump: Wir empfehlen das Getriebeöl ISO 150 - Öl Kapazität 65 gr.

II. PRÜFUNG DES WASSERANSAUGFILTERS

Den Saugfilter periodisch überprüfen, um Verstopfungen zu vermeiden, die den Betrieb der Pumpe gefährden können (Abb. 16).

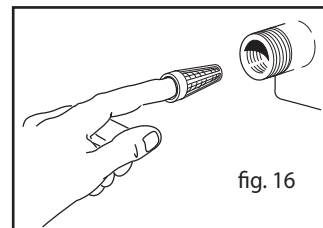

III. LANGE VERWEILZEIT DER PUMPE

Sind längere Stillstandszeiten der Maschine (über 3 Monate) in Räumlichkeiten vorgesehen, in denen Frostgefahr besteht, empfiehlt sich die Auffüllung der Maschine mit einem Frostschutzmittel (ähnliche Mittel wie für Fahrzeuge verwendet werden).

Beim Starten kann es vorkommen, dass die Pumpe etwas leckt; das hört nach einigen Arbeitsstunden auf. 10 Tropfen in der Minute gelten als normal, sollte der Ausfluss größer sein, wenden Sie sich bitte an einen zugelassenen Kundendienst.

WASSERUMLAUSCHEMA

- 1) Wasserleitung
- 2) Thermischerventil
- 3) Hochdruckwasserpumpe
- 4) Inneres By-pass-Ventil
- 5) Reinigungsmittelbehälter
- 6) Hochdruckschlauch

- 7) Pistole
- 8) Pistolenhebel
- 9) Lanze
- 10) Düsenkopf
- 11) Düse

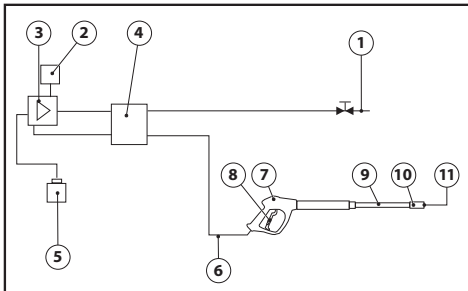

BETRIEBSTÖRUNGEN UND ABHILFE

Motor: siehe "Bedienungsanleitung - benzinmotoren".

Hochdruckwasserpump:

Das Gerät wird nicht unter Druck gesetzt

- Das Gerät entlüften: Die Pumpe ohne den Hochdruckschlauch einschalten, bis das Wasser ohne Blasen aus dem Hochdruckausgang kommt. Dann den Hochdruckschlauch wieder anschließen.
- Den Filter im Wasseranschluss reinigen.
- Reinigen Sie den Filter des Hochdruckschlauch (falls anwesend)
- Die Qualität des verwendeten Wassers kontrollieren.
- Sicherstellen, dass die Versorgungsleitungen der Pumpe dicht ist und keine Verstopfungen vorhanden sind.

Starke Druckschwingungen

- Die Hochdruckdüse reinigen. Mit einer Nadel die Verunreinigen aus der Öffnung der Düse entfernen und den vorderen Teil mit Wasser reinigen.

Die Pumpe leckt

- Es sind 10 Tropfen pro Minute erlaubt. Bei größeren Lecks wenden Sie sich bitte an den autorisierten Kundenservice.

Ersatzteile

- Verwenden Sie nur die vom Hersteller gelieferten oder empfohlenen Originalersatzteile, um die Sicherheit des Gerätes zu gewährleisten.

REPARATUREN - ERSATZTEILE

Für eventuelle Störfälle die in der vorliegenden Bedienungsanleitung unerwähnt sind, bitten wir Sie, sich an unseren Kundendienst zu wenden der die notwendigen Reparaturen durchführt oder die Original-Ersatzteile zur Verfügung stellt.

GARANTIE

Alle unsere Geräte wurden sorgfältigen Prüfungen unterzogen. Die Garantie deckt gemäß der herrschenden Vorschriften Fabrikationsfehler ab. Die Garantie gilt vom Verkaufsdatum an.

Von der Garantie ausgeschlossen sind: - die sich bewegenden, der Abnutzung unterliegenden Teile - Gummiteile, Kohlebürsten, Filter, Zubehör und Optional-Zubehörteile. - Zufällige Schäden und Schäden, die durch Transport, Nachlässigkeit oder falsche Behandlung, falsche und zweckentfremdete Benutzung und Installation verursacht werden. - Die Garantie beinhaltet nicht das gg. erforderliche Reinigen der funktionstüchtigen Teile, verstopfte Düsen und Filter, blockierte Düsen durch Verkalkung.

Das Gerät ist hauptsächlich für den Hobby Gebrauch gedacht und NICHT FÜR DAS PROFESSIONELLE ARBEITEN: die Garantie deckt nicht den Gebrauch außerhalb des privaten Bereichs.

ENTSORGUNG



Das Gesetz (gemäß der EU-Richtlinie 2002/96/EG vom 27. Januar 2003) verbietet dem Besitzer eines elektrischen oder elektronischen Gerätes, dieses Produkt oder dessen elektrisches/elektronisches Zubehör als gemeinen Hausmüll zu entsorgen und macht ihm zur Auflage, das Gerät bei einer entsprechenden Sammelstellen zu entsorgen. Das Produkt kann auch direkt bei dem Händler, bei dem man ein neues, dem zu entsorgenden gleichwertiges Produkt erwirbt, entsorgt werden.

SÍMBOLOS **ATENCIÓN**

Se avisa al usuario de que el incumplimiento de las instrucciones de uso y mantenimiento puede comportar daños o incluso la destrucción de los equipos.

 **NOTA**

Las **notas** proporcionan informaciones útiles.

DESEMBALAJE

Después de haber quitado el embalaje, asegurarse de la integridad del aparato.

- En caso de duda, no utilizar el aparato y consultar un centro especializado autorizado.
- Por razones de transporte y medidas del embalaje algunas piezas accesorias pueden ser suministradas desmontadas, en tal caso efectuar el ensamblaje siguiendo las instrucciones contenidas en el presente manual.

 **ATENCIÓN:** Los elementos del embalaje (bolsitas de plástico, poliestireno celular, clavos, etc.) no deben ser dejados al alcance de los niños, puesto que podrían resultar fuentes de peligro.

ADVERTENCIAS

 **ATENCIÓN:** El presente manual fue redactado para el **UTILIZADOR**. Las instrucciones relativas al motor están incluidas en el manual del fabricante, que se adjunta a la máquina. Leer atentamente las advertencias contenidas en el presente manual, puesto que suministran importantes indicaciones referentes a la seguridad de instalación, de uso y de mantenimiento.

CONSERVAR CUIDADOSAMENTE ESTE MANUAL PARA CUALQUIER ULTERIOR CONSULTA.

 **ATENCIÓN:** La hidrolimpiadora debe utilizarse sólo al aire libre.

 **ATENCIÓN:** Al final de cada trabajo siempre hay que desconectar el motor y la conexión hídrica.

 **ATENCIÓN:** No use el aparato si el cable eléctrico o partes importantes del mismo están dañadas, como por ejemplo, los dis-

positivos de seguridad, el tubo de alta presión de la pistola, etc.

 **ATENCIÓN:** Este aparato ha sido proyectado para ser utilizado con el detergente suministrado o prescrito por el constructor, tipo champú detergente neutro a base de tensioactivos biodegradables aniónicos. El uso de otros detergentes o sustancias químicas, puede perjudicar la seguridad del aparato.

 **ATENCIÓN:** No utilizar el aparato cerca de personas, a no ser que vistan prendas protectoras.

 **ATENCIÓN:** El chorro de la lanza no debe dirigirse hacia piezas mecánicas con grasa lubricante: en caso contrario, la grasa se disolverá y se dispersará en el entorno. Los neumáticos de vehículos y las válvulas de neumáticos sólo se limpiarán desde la habitual distancia de trabajo de 30 cm. En caso de no observar estos consejos anteriores, el chorro de alta presión puede causar daños en los neumáticos de los vehículos y en las válvulas de los mismos. El primer indicio de esto es la decoloración del neumático. Un neumático defectuoso o deteriorado puede tener consecuencias mortales.

 **ATENCIÓN:** Los chorros a alta presión pueden ser peligrosos si se usan impropriamente. Los chorros no deben dirigirse hacia personas, animales, instalaciones o aparatos eléctricos bajo tensión o bien hacia el mismo aparato.

 **ATENCIÓN:** Los tubos flexibles, los accesorios y los racores para la alta tensión, son importantes para la seguridad del aparato. Utilizar exclusivamente los tubos flexibles, accesorios y racores aconsejados por el fabricante (es de suma importancia cuidar la integridad de estos componentes evitando un uso impropio e impidiendo dobleces, golpes o abrasiones).

 **ATENCIÓN:** La pistola está provista de un pasador de seguridad. Cuando se interrumpe el uso de la máquina, es importante accionar el pasador de seguridad para evitar aperturas accidentales.

- No dirigir el chorro hacia sí mismo o bien hacia otras personas para limpiar vestidos o zapatos.

- No permitir que niños o personal no adiestrado utilicen el aparato.
 - Dispositivos de seguridad: pistola dotada de tope de seguridad, bomba con válvula de by-pass o dispositivo de detención.
 - El pulsador de seguridad de la pistola no sirve para el bloqueo de la palanca durante el funcionamiento, sino que sirve para evitar aperturas accidentales.
- ⚠ **ATENCIÓN:** Aparatos no provistos de A.S.S. – Automatic Stop System: no deben permanecer en funcionamiento durante más de 2 minutos con la pistola soltada. El agua en recirculación aumenta notablemente de temperatura, provocando graves daños a la bomba.
- ⚠ **ATENCIÓN:** Apagar completamente el aparato (interruptor general en posición OFF) cada vez que se deje sin vigilancia.
- ⚠ **ATENCIÓN:** Cada máquina se prueba en sus condiciones de uso antes de entregarla, por lo que es normal que queden algunas gotas de agua en su interior.
- ⚠ **ATENCIÓN:** Máquina con fluido bajo presión. Coger la pistola con firmeza para prevenir la fuerza de reacción. Utilizar sólo la boquilla de alta presión suministrada con la máquina.
- ⚠ **ATENCIÓN:** El tubo de alta presión ha sido proyectado y fabricado para resistir a altas presiones. Para no dañarlo, debe tratarse con especial cuidado. Una mala utilización puede ocasionar daños o roturas prematuras y causar la anulación de la garantía.
- ⚠ **ATENCIÓN:** El producto no debe ser usado por niños o personas con capacidades físicas, sensoriales o mentales reducidas o que no posean experiencia y conocimiento apropiados, hasta que no hayan sido capacitadas o instruidas adecuadamente.
- ⚠ **ATENCIÓN:** Los niños no deben jugar con el producto aún bajo supervisión.
- ⚠ **ATENCIÓN:** No poner en funcionamiento la hidrolimpiadora antes de desplegar el tubo de alta presión.
- ⚠ **ATENCIÓN:** Enrollar y desenrollar el tubo prestando **ATENCIÓN** a que no se voltee la hidrolimpiadora.
- ⚠ **ATENCIÓN:** Cuando recoja o libere el tubo, la máquina deberá estar conectada y el tubo de descarga de presión (para del

- aparato).
- ⚠ **ATENCIÓN:** Riesgo de quemaduras por la descarga del motor. NO TOCAR O NO PONER EL TUBO EN CONTACTO CON LA DESCARGA DEL MOTOR.
- ⚠ **ATENCIÓN:** Se aconseja usar los dispositivos de protección acústica.
- ⚠ **ATENCIÓN:** No utilice aplicaciones accionadas por motores de combustión interna en ambientes cerrados, a no ser que estén provistos de una adecuada ventilación, tal y como las autoridades nacionales del trabajo establecen.
- ⚠ **ATENCIÓN:** Asegúrese de que no se produzcan emisiones de gases de escape cerca de entradas de aire.

USO PREVISTO DE LA MÁQUINA

Los servicios y la gran sencillez de uso de la máquina son aptas para la utilización no profesional. Las tecnologías de construcción han sido estudiadas para garantizar altísimos niveles de fiabilidad, seguridad y duración a través del tiempo. Está absolutamente prohibido usar la máquina en ambientes o en zonas clasificadas como potencialmente explosivas. La temperatura del trabajo deberá ser comprendida desde +5 ÷ +50 °C. La forma de tal protección ha sido estudiada para ofrecer la máxima comodidad de transporte con la empuñadura, libre de partes salientes y de aristas peligrosas. La máquina consta de una lanza con pistola dotada de empuñadura para favorecer una cómoda posición de trabajo, cuyas formas y dimensiones son conformes a las normas de seguridad vigentes.

Está prohibido aplicar protecciones o modificaciones en la lanza de pulverización o en las boquillas de lavado. La hidrolimpiadora de alta presión es apta para el lavado con agua fría o tibia a una temperatura máxima de 40°C, temperaturas superiores pueden dañar la bomba.

El agua de alimentación de la hidrolimpiadora no tiene que estar sucia, ni contener arena o productos químicos corrosivos para no comprometer el buen funcionamiento y la larga duración de la máquina. La máquina tiene que ser usada para el lavado de persianas, portones, azulejos, automóviles, caravanas, etc. es decir donde sea necesario el uso de

agua bajo presión para eliminar la suciedad. Con los adecuados accesorios opcionales, se pueden realizar operaciones de espumado, arenación y lavados con cepillo rotativo para aplicar a la pistola.

DOTACIÓN DE SERIE

- 1-Motor
- 2-Lanza de espuma
- 3-Salida
- 4-Entrada + filtro
- 5-Lanza
- 6-Tubo alta presión
- 7-Pistola
- 8-Aguja para la limpieza de la boquilla
- 9-Porta accesorios
- 10-Soporte manguera
- 11- Alarma aceite motor

USO CORRECTO DE LA MÁQUINA

- ⚠ **ATENCIÓN:** La hidrolimpiadora tiene que estar ubicada sobre un plano seguro, estable y en posición horizontal.
- ⚠ **ATENCIÓN:** Toda cada vez que se use la hidrolimpiadora de alta presión se aconseja empuñar la pistola de la manera correcta con una mano en la empuñadura y con la otra sobre la lanza.
- ⚠ **ATENCIÓN:** El chorro de agua no tiene que ser dirigido hacia la máquina.

I. DISPOSITIVO DE SEGURIDAD DE LA PISTOLA

Toda vez que haya que parar la máquina es importante poner el seguro (S) a la pistola para evitar que se abra accidentalmente (fig. 1).

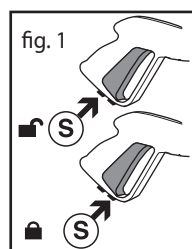

II. ASPIRACIÓN DEL DETERGENTE

Llenar el depósito del detergente. Montar

la lanza spuma en la pistola y comprobar el montaje correcto (fig. 2).

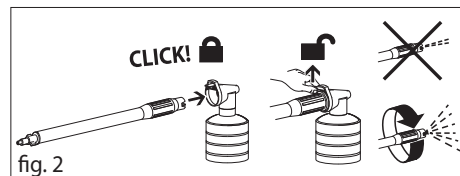

III. USO DE LA LANZA

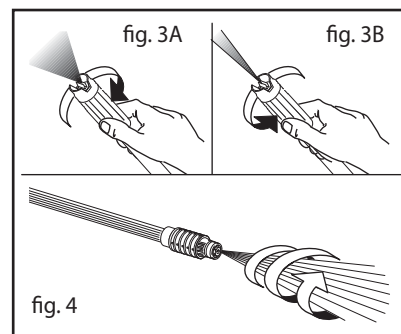

La hidrolimpiadora a presión puede ser equipada con uno ó más tipos de lanza:

CON REGULACIÓN CHORRO

El ángulo del chorro a alta presión se puede regular mas o menos, girando el selector en sentido horario o anti-horario (fig. "3A"- "3B").

CON TURBO (optional extra)

Boquilla de chorro rotativo para aumentar el efecto del lavado (fig. 4)(la lanza turbo no es regulable).

- ⚠ **ATENCIÓN:** non rodar el mango

IV. APARATO DOTADO DE VÁLVULA TÉRMICA

Este dispositivo permite dejar trabajando el aparato en by-pass, descargando automáticamente el agua cuando esta alcanza una temperatura aproximada de 60°C y enfriando los órganos de funcionamiento.

- ⚠ **ATENCIÓN:** los aparatos sin la dotación de este dispositivo no deben permanecer en funcionamiento más de 2 minutos con la pistola cerrada. El agua recirculante aumenta notablemente de temperatura

provocando graves daños en la bomba.

INSTRUCCIONES DE FUNCIONAMIENTO

⚠️ ATENCIÓN: No poner en marcha el motor con un nivel de aceite demasiado alto o demasiado bajo, puesto que podría dañarse el motor. Para cualquier aclaración relativa al motor, leer el manual que se entrega con la máquina.

⚠️ ATENCIÓN: El motor no está provisto de aceite. Es necesario llenar el cárter antes de poner en marcha el motor.

⚠️ ATENCIÓN: Antes de poner en funcionamiento la bomba asegurarse que el nivel de aceite en carter sea justo.

⚠️ ATENCIÓN: La primera vez y después de un período de larga inactividad es necesario conectar durante algunos minutos solamente el tubo de aspiración para que salgan de la máquina las probables impurezas y de manera que no se obstruya la boquilla de la pistola.

⚠️ ATENCIÓN: Llenar el depósito con gasolina sin plomo. No usar gasolina con plomo.

I. PUESTA EN MARCHA

ALIMENTACIÓN HÍDRICA

Enlace hídrico - Otras recomendaciones de seguridad

⊘ ATENCIÓN: (símbolo) el aparato no podrá ser conectado directamente a la red pública de distribución del agua POTABLE

⚠️ ATENCIÓN: - ¡Peligro! Aspirar sólo agua filtrada o limpia. El grifo de toma del agua debe garantizar un suministro igual al doble del caudal de la bomba.

- Caudal mínimo: 15 l/min.
- Temperatura máxima del agua en entrada: 40°C.
- Presión máxima entrada de agua: 1 MPa

Colocar la hidrolimpiadora lo más próximo posible a la red hídrica de aprovisionamiento.

Alimentación de agua del aparato desde la red pública de abastecimiento

- Acoplar la manguera de alimentación de

agua (no incluida en el equipo de serie del aparato) a la toma de agua del aparato y a la conexión de la red de agua.

- Abrir el grifo de agua.

La hidrolimpiadora podrá ser conectada directamente a la red pública de distribución del agua potable sólo si en la tubería de alimentación se instala un dispositivo antirretorno con vaciado conforme con lo dispuesto por las normas vigentes.

Controlar que la sección del tubo sea de al menos \varnothing 13mm y que el tubo esté reforzado.

⚠️ ATENCIÓN: El agua que ha volado a través de preventores de retorno se considera no potable.

Alimentación de agua del aparato desde un recipiente abierto

- Retirar el racor de empalme para la alimentación de agua de la toma de agua del aparato.
- Empalmar la manguera de aspiración con filtro (no forma parte del equipo de serie del aparato) en la toma de agua del aparato.
- Introducir el filtro en el recipiente de alimentación de agua.
- Purgar el aire que pudiera encontrarse en el interior del aparato.
 - Desempalmar la manguera de alta presión del acoplamiento de alta presión del aparato.
 - Conectar el aparato y hacerlo funcionar, sin acoplar la manguera de alta presión, hasta que el agua salga sin burbujas de aire en la salida de alta presión del aparato.
 - Desconectar el aparato y empalmar la manguera de alta presión al aparato.

El incumplimiento de las citadas condiciones provoca graves daños mecánicos a la bomba, así como la anulación de la garantía.

1. Conectar el tubo de alta presión a la salida de alta presión de la máquina (fig. 5).

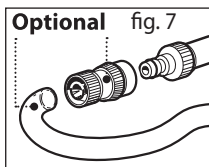

fig. 5

2. Conectar el tubo de alta presión a la pistola. Introducir el accesorio en la prolongación de la pistola venciendo la resistencia del muelle y girarlo hasta que quede bloqueado (fig. 6).



3. Conectar el tubo de alimentación del agua a la entrada de la bomba (Máx. 10 bar, temperatura máx. 40° C) (fig. 7).



4. Conectar el tubo a la alimentación del agua fría y abrir completamente el grifo (fig. 8).

5. Presionar la palanca de la pistola para eliminar el aire presente en la bomba y esperar hasta que salga por la boquilla un flujo de agua constante (fig. 9).

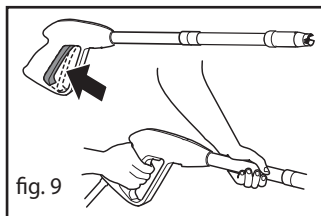

⚠ ATENCIÓN: Para favorecer la primera puesta en marcha, se aconseja mantener presionado el gatillo mientras se tira de la manilla del arrancador.

6. Coloque la llave del carburante en posición ON (Fig. 10).

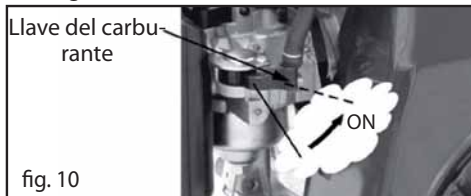

7. Coloque la palanca de la válvula del aire en posición OFF (Fig. 11).

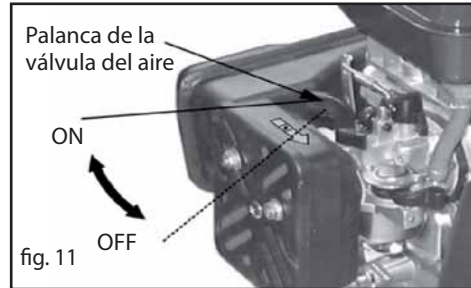

⚠ NOTA No abra la válvula del aire si el motor está caliente o la temperatura externa es alta.

8. Tener la palanca del acelerador en posición FAST (rápido) (Fig. 12).

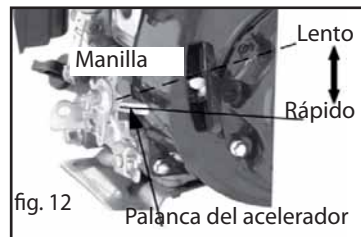

9. Ponga en marcha el motor.

a) Coloque el interruptor de encendido en posición ON (Fig. 13).

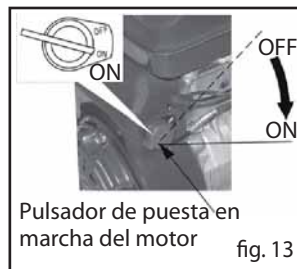

b) Tire ligeramente del asa (Fig. 12) del cable de arranque hasta que note una resistencia, a continuación tire de golpe.

⚠ ATENCIÓN: Acompañe con delicadeza el asa del cable de arranque para prevenir daños al motor de arranque..

10. ABRA gradualmente la palanca de la válvula del aire. Caliente el motor hasta que gire bien (Fig. 11).

⚠ ATENCIÓN: La alarma del aceite motor sirve para avisar al operador que el aceite presente en el cárter del motor es insuficiente. Cuando el nivel del aceite en el cárter es insuficiente, la alarma detiene automáticamente el motor para evitar que sufra daños, incluso con el interruptor motor en "ON".

⚠ ATENCIÓN: La hidrolimpiadora tiene que funcionar con agua limpia a fin de evitar daños a la máquina misma.

⚠ ATENCIÓN: No dejar la hidrolimpiadora trabajando al mínimo rendimiento durante más de 2 minutos.

II. PARADA

1. Coloque el interruptor del motor en posición OFF (Fig. 14).

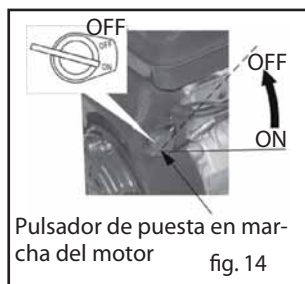

2. Coloque la llave del carburante en posición OFF (Fig. 15).

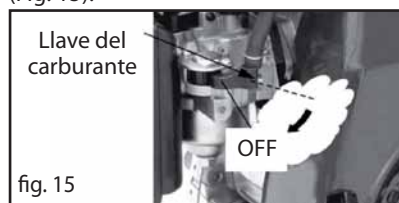

⚠ ATENCIÓN: Al final de las labores apagar la máquina.

⚠ ATENCIÓN: Cuando la máquina está parada, descargar siempre el tubo de la presión abriendo la pistola.

⚠ ATENCIÓN: En caso de emergencia coloque el interruptor de encendido en "OFF" para detener el motor.

MANTENIMIENTO

⚠ ATENCIÓN: Antes de efectuar cualquier mantenimiento de la hidrolimpiadora descargar la presión, desconectar la corriente eléctrica y el agua.

I. LUBRIFICACIÓN

Motor: véase "manual para el usuario - motor de gasolina".

Bomba de agua de alta presión: Se aconseja aceite sintético para cambios ISO 150 - Capacidad 65 gr.

II. CONTROL FILTRO ASPIRACIÓN AGUA

Inspeccionar periódicamente el filtro de aspiración para evitar obstrucciones y comprometer el funcionamiento de la bomba (fig. 16).

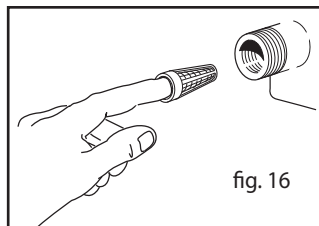

III. ALMACENAMIENTO DURANTE UN LARGO PERÍODO

Si se piensa tener la máquina en ambientes en los cuales pueda existir el peligro de frío excesivo o no utilizarla durante un periodo superior a los 3 meses, se aconseja hacer aspirar a la máquina, antes de guardarla una mezcla de líquido anti-hielo (semejante a la mezcla usada en los automóviles).

Además, cuando se pone en marcha la máquina, pueden verificarse pequeñas pérdidas de la bomba, que desaparecerán después de algunas horas de funcionamiento. Se admiten hasta 10 gotas al minuto, en caso de pérdidas mayores póngase en contacto con el Servicio de Asistencia Autorizado.

ESQUEMA HIDRAULICO

1) Alimentación red hídrica

- 2) Válvula termica
- 3) Bomba de agua de alta presión
- 4) Válvula by-pass interna
- 5) Tanque de producto de limpieza
- 6) Tubo de alta presión
- 7) Pistola
- 8) Palanca de la pistola
- 9) Lanza
- 10) Cabezal de boquilla
- 11) Boquilla

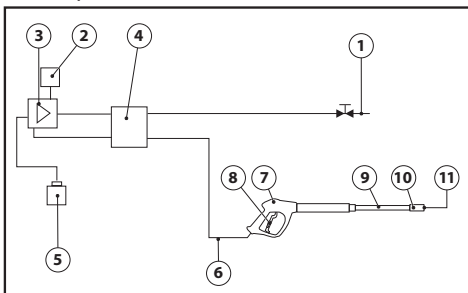

INCONVENIENTES Y REMEDIOS

Motor: véase "manual para el usuario - motor de gasolina".

Bomba de agua de alta presión:

El aparato no tiene presión

- Purgar el aparato: hacer funcionar la bomba sin el tubo de alta presión hasta que el agua salga sin burbujas de aire por la salida de alta presión. Luego, conectar nuevamente el tubo de alta presión.
- Limpiar el filtro en la conexión de agua.
- Limpiar el filtro en la tomada de la manguera de alta presión (si está presente)
- Controlar el flujo de alimentación de agua.
- Comprobar la estanqueidad o las eventuales obstrucciones de todos los tubos de alimentación de la bomba.

Importantes variaciones de presión

- Limpiar la boquilla de alta presión. Con un alfiler, quitar la suciedad del orificio de la boquilla y lavar la parte anterior con agua.

La bomba pierde

- Se admiten hasta 10 gotas por minuto. En caso de una pérdida mayor, dirigirse al servicio de asistencia autorizado.

Repuestos

- Usar sólo repuestos originales o repuesto aprobado por el fabricante.

RIPARACIONES - REPUESTOS

En caso de inconvenientes que no hubieran sido mencionados en el presente manual o roturas de la máquina, se ruega dirigirse a un centro de Asistencia Autorizado para la reparación o para la sustitución de las piezas con repuestos originales.

CONDICIONES DE GARANTÍA

Nuestros aparatos han sido sometidos a pruebas precisas y están cubiertos por una garantía por defecto de fabricación de acuerdo a las normas vigentes. La garantía comienza desde la fecha de compra.

La garantía no incluye: - Las partes sujetas a desgaste. - Piezas de goma, las escobillas de carbón, filtros, accesorios y accesorios opcionales. - Los daños accidentales, causados por el transporte, negligencia o tratamiento inadecuado y consecuentes a un uso o una instalación erróneos o impropios - La garantía no contempla la eventual limpieza de los órganos funcionantes, boquillas obstruidas, filtros bloqueados para los residuos de caliza.

La máquina está diseñada exclusivamente para el uso hobbystico y NO PROFESIONAL: garantía no cubrirá el uso diferente que el privado.

> ELIMINACIÓN

Como propietario de un aparato eléctrico o electrónico, la ley (conforme a la directiva UE 2002/96/CE del 27 de enero de 2003) le prohíbe eliminar este producto o sus accesorios eléctricos / electrónicos como residuo doméstico sólido urbano y le impone eliminarlo en los centros apropiados de recogida. Puede también eliminar el producto directamente en el establecimiento de su vendedor mediante la compra de uno nuevo, equiva lente al que debe eliminar



SYMBOLLEN **LET OP**

Deze **formulering** wordt gebruikt om de gebruiker ervoor te waarschuwen dat het niet in acht nemen van de gebruiks- en onderhouds-procedures schade of vernieling van de apparatuur toe gevolg kan hebben.

 **OPMERKING**

Deze **formulering** wordt gebruikt om nuttige informatie te verstrekken.

HET OPENEN VAN DE VERPAKKING

Na het uitpakken van het apparaat, nakijken of alles aanwezig is.

- In geval van twijfel het apparaat niet gebruiken en zich adresseren bij uw verkoper.
- Voor het gemak bij het transporteren werden enige onderdelen niet gemonteerd; in deze gevallen moet u deze volgens deze handleiding monteren.

 **LET OP:** De verpakkingseenheden (plastiek zakjes, polystereen, nagels, enz) moeten buiten het bereik van kinderen gehouden worden.

WAARSCHUWINGEN

 **LET OP:** Deze handleiding is geschreven voor de gebruiker. De aanwijzingen die betrekking hebben op de motor staan in het boekje dat door de fabrikant van de motor geschreven is en dat bijgevoegd wordt. Lees de aanwijzingen die erin staan aandachtig omdat deze belangrijke informatie over de veiligheid tijdens de installatie, het gebruik en het onderhoud verstrekken.

BEWAAR DIT BOEKJE GOED ZODAT LATER RAADPLEGEN ALTIJD MOGELIJK IS.

 **LET OP:** Dit apparaat is alleen bestemd om buiten gebruikt te worden.

 **LET OP:** Na afloop van elk karwei moet de motor en de wateraansluiting altijd losgekoppeld worden.

 **LET OP:** Het apparaat mag niet gebruikt worden als het elektrische snoer of vitale onderdelen van het apparaat, zoals veiligheidssystemen, hogedruk slang, pistool enz. beschadigd zijn.

 **LET OP:** Dit apparaat is ontworpen

voor gebruik met het meegeleverde reinigingsmiddel of met het reinigingsmiddel dat voorgeschreven wordt door de fabrikant, zoals neutrale reinigingsshampoo op basis van biologisch afbreekbare anionische oppervlakteactieve stoffen. Het gebruik van andere reinigingsmiddelen of chemicaliën kan de veiligheid van het apparaat in gevaar brengen.

 **LET OP:** Het apparaat mag niet in de buurt van personen gebruikt worden, tenzij zij beschermende kleding dragen.

 **LET OP:** De straal van de lans mag niet op mechanische onderdelen die smeervet bevatten gericht worden: anders lost het vet op en wordt het over de grond verspreid. Banden van voertuigen en bandenventielen moeten van een afstand van minstens 30 cm worden gereinigd, anders kan de band of het ventiel door de hogedrukstraal beschadigd worden. Een eerste teken van een beschadiging is een verkleuring van de band. Beschadigde banden of ventielen kunnen levensgevaarlijk zijn.

 **LET OP:** De hogedrukstralen kunnen gevaarlijk zijn als zij op een onjuiste manier gebruikt worden. De stralen mogen niet op personen, dieren, onder stroom staande elektrische apparaten of op het apparaat zelf gericht worden.

 **LET OP:** De slangen, de hulpstukken en de hogedrukaansluitingen zijn belangrijk voor de veiligheid van het apparaat. Er mogen uitsluitend slangen, hulpstukken en aansluitingen die door de fabrikant voorgeschreven worden gebruikt worden (het is zeer belangrijk om ervoor te zorgen dat deze onderdelen in goede staat blijven door onjuist gebruik ervan te vermijden en ze tegen knikken, stoten en schuren te beschermen).

 **LET OP:** Het pistool is uitgerust met een veiligheidspal. Telkens als het gebruik van het apparaat onderbroken wordt is het belangrijk dat de veiligheidspal ingeschakeld wordt om per ongeluk opendraaien van het pistool te voorkomen.

- Men mag de straal niet op zichzelf of op andere personen richten om de kleding of de schoenen te reinigen.

- Men mag het apparaat niet door kinderen of door personen die er geen verstand

- van hebben laten gebruiken.
- Veiligheidssystemen: Pistool uitgerust met veiligheidspal, pomp met bypassklep of stopsysteem.
- De veiligheidsknop op het pistool dient niet om de hendel tijdens de werking vast te zetten maar om het per ongeluk opendraaien ervan te voorkomen.
- ⚠ **LET OP:** Apparaten zonder A.S.S. – Automatic Stop System: Deze apparaten mogen, als het pistool losgelaten is, niet langer dan 2 minuten in werking blijven. De temperatuur van het terugstromende water neemt aanzienlijk toe en veroorzaakt ernstige schade aan de pomp.
- ⚠ **LET OP:** Het apparaat moet helemaal uitgezet worden (hoofdschakelaar op OFF) telkens als het apparaat onbeheerd achtergelaten wordt.
- ⚠ **LET OP:** Elk apparaat wordt in zijn gebruikstoestand getest, het is dus normaal dat er enkele druppels water aan de binnenkant ervan achterblijven.
- ⚠ **LET OP:** Apparaat met vloeistof onder druk. Houd het pistool stevig vast om reactiekracht te voorkomen. Gebruik alleen de hogedruksproeier die bij het apparaat geleverd wordt.
- ⚠ **LET OP:** De hogedrukslang is zodanig ontworpen en gemaakt dat hij bestand is tegen hoge druk. Om de slang niet te beschadigen moet er erg voorzichtig mee omgegaan worden. Verkeerd gebruik kan schade of vroegtijdige breuk tot gevolg hebben en leiden tot verlies van het recht op garantie.
- ⚠ **LET OP:** Het product mag niet gebruikt worden door kinderen of door personen met verminderde lichamelijke, zintuiglijke of geestelijke capaciteiten of zonder geschikte ervaring of kennis, zolang zij niet naar behoren getraind of geïnstrueerd zijn.
- ⚠ **LET OP:** Kinderen mogen ook niet als zij gecontroleerd worden niet met het product spelen.
- ⚠ **LET OP:** Gebruik de hogedrukreiniger pas als de hogedrukslang volledig uitgerold is.
- ⚠ **LET OP:** Pas tijdens het op- en afrollen van de slang op dat de hogedrukreiniger niet kantelt.
- ⚠ **LET OP:** Als u de slang af- of oprolt moet de machine uitgeschakeld zijn en moet de slang drukloos zijn (apparaat

- uitschakelen).
- ⚠ **LET OP:** Risico van verbranding vanwege de uitlaat van de motor. **RAAK DE UITLAAT VAN DE MOTOR NIET AAN EN ZORG ERVOOR DAT DE SLANG ER NIET TEGENAAN KOMT.**
- ⚠ **LET OP:** Het gebruik van gehoorbeschermers wordt geadviseerd.
- ⚠ **LET OP:** Gebruik toepassingen die door verbrandingsmotoren aangedreven worden niet in gesloten ruimten behalve indien er geschikte ventilatie aanwezig is zoals bepaald door de landelijke arbeidsinstanties.
- ⚠ **LET OP:** Controleer of er zich geen uitstoot van uitlaatgassen in de buurt van luchtinlaatopeningen bevindt.

DE WERKING VAN DE MACHINE

De machine is door zijn eenvoud en grote gebruiksgemak uitstekend te gebruiken in de vrije tijd. De technologie die voor deze machine gebruikt wordt garandeert een grote betrouwbaarheid en een lange levensduur. De machine mag onder geen beding gebruikt worden in ruimten met explosiegevaar. De werktemperatuur dient tussen +5° en +50° te zijn. De behuizing is voor eenvoudige gebruik en transport ontwikkeld; hij beschikt over een handgreep en heeft geen hoeken noch opstaande delen. De machine is uitgerust met een lans en eenvoudig te bedienen pistool voor een optimale werkhouding, de maten en vormen zijn gemaakt volgens de geldende veiligheidsvoorschriften.

Er mogen geen afdekkingen of veranderingen op of aan de lans of the spuitkop worden gemaakt. De hogedrukreiniger is gemaakt voor gebruik van warm en koud water met een maximale temperatuur van 40 graden; een hogere temperatuur kan leiden tot schade aan de pomp.

Het inkomende water mag noch vervuild, zandhoudend, of met chemische middelen belast zijn, waardoor het functioneren en de levensduur van de machine in gevaar kan komen.

De machine wordt gebruikt voor het reinigen van rolluiken, vloersteen, auto's campers, enz.: doeleinden van die aard waarbij waterdruk gewenst is voor het verwijderen van

vuiligheid.

Met de nodige hulpstukken kan het apparaat gebruikt worden voor opbrengen van schuim, zandstralen en wassen met de roterende borstel die op de pistool aangebracht moet worden.

STANDAARDUITRUSTING

- 1-Motor
- 2-Schuimlans
- 3-Wateruitgang
- 4-Wateringang met filter
- 5-Lans
- 6-Hogedrukslang
- 7-Pistool
- 8-Naald voor reiniging van de sproeier
- 9-Houder voor de hulpstukken
- 10-Slang steun
- 11- Alarm motoroile

JUIST GEBRUIK VAN DE MACHINE

⚠ LET OP: De hogedrukreiniger moet op een vlakke ondergrond in horizontale positie opgesteld worden.

⚠ LET OP: Bij ieder gebruik van de machine wordt de juiste lichaamshouding aanbevolen; de ene hand aan het pistool en de andere aan de lans.

⚠ LET OP: De waterstraal mag nooit op machines gericht worden.

I. VEILIGHEIDSVOORSCHRIFTEN VOOR HET PISTOOL

Ledre keer als u de machine stopt moet de veiligheidsvergrendeling (S) gebruikt worden om eventuele ongewenste ingebruikname te vermijden (afb. 1).

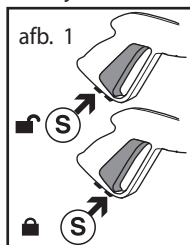

II. SCHOONMAAKMIDDEL AANZUIGING

Vul de reinigingsmiddeltank. Breng de schuimsproeier op de pistool aan en controleer of hij goed vastzit (afb. 2).

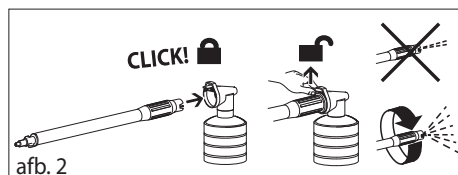

III. GEBRUIK VAN DE LANS

De reiniger kan uitgerust worden met verschillende lansen:

MET JETSTRAALREGELING

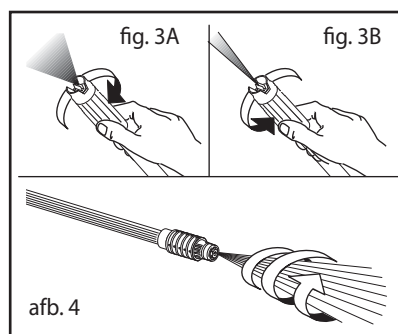

De hoek van de jetstraal kan geregeld worden door aan de spuitkop te draaien. (afb. "3A"- "3B").

TURBO LANS (optional extra)

Schroef en draaibare straal om waskracht te vergroten (afb. 4)(de turbolans is niet instelbaar).

⚠ LET OP: niet aan de knop draaien.

IV. MACHINE UITGEVOERD MET THERMISCHE KLEP

Dit onderdeel regelt automatisch de by-pass door het afsluiten van de watertoevoer zodra het bijna een temperatuur bereikt van 60°C.

⚠ LET OP: Machines die niet uitgevoerd zijn met deze optie mogen niet langer dan 2 minuten met gesloten pistoolgreep draaien. Dit is omdat het watertemperatuur anders te hoog oploopt en daardoor grote schade aan de pomp kan veroorzaken.

AANWIJZINGEN VOOR DE WERKING

- ⚠ **LET OP:** Start de motor niet met een te hoog of te laag oliepeil omdat de motor hierdoor beschadigd kan worden. Lees voor eventuele vragen over de motor de handleiding die bij de machine inbegrepen is.
- ⚠ **LET OP:** Het motor is niet voorzien van olie. Alvorens de motor te starten moet het carter eerst met olie gevuld worden.
- ⚠ **LET OP:** Vóór het pump start, u moet verzekerd word dat het olie niveau correct is.
- ⚠ **LET OP:** Als het de eerste keer is dat u de machine gebruikt of als u de machine na lange tijd weer gebruikt is het nodig de aanzuigslang door te laten lopen zodat zekere vuilresten en luchtballen verwijderd kunnen worden zodat de straalpijp van de lans niet verstopt raakt.
- ⚠ **LET OP:** Vul de tank met loodvrije benzine. Gebruik geen loodhoudende benzine.

I. INGEBRUIKNAME

WATERTOEOVER

Hydraulische aansluiting - Extra veiligheidsinformatie

- ⊘ **LET OP: (SYMBOL)** De apparat niet mag alleen dan rechtstreeks op het openbare drinkwaterleidingnet worden aangesloten er in de toevoerleiding
- ⚠ **LET OP: - Gevaar!** Zuig uitsluitend gefilterd of schoon water op. De waterkraan moet een watertoevoer garanderen die tenminste dubbel is aan de capaciteit van de pomp.
 - Minimum wateropbrengst: 15 l/min.
 - Maximum temperatuur van het inlaatwater: 40°C.
 - Maximale waterdruk toevoer: 1 MPa.

De hogedrukreiniger moet zo dicht mogelijk bij het waterleidingnet worden geplaatst.

Watertoevoer via de waterleiding

- Sluit een toevoerslang (niet meegeleverd) aan op de wateraansluiting van het apparaat en aan de watertoevoer.
- Open de watertoevoer.

De hogedrukreiniger mag alleen dan rechtstreeks op het openbare drinkwaterleidingnet worden aangesloten als er in de toevoerleiding een terugstroomklep met afvoer overeenkomstig de geldende normen is geïnstalleerd.

Verzekert u ervan dat de binnendiameter van de slang tenminste Ø 13mm is en dat hij verstevigd is.

- ⚠ **LET OP:** Het water dat door de anti-reflux systemen gelopen is, is niet langer drinkbaar.

Watertoevoer uit een open reservoir

- Schroef het koppelstuk voor de watertoevoer los.
- Schroef een zuigslang met filter (niet meegeleverd) aan de wateraansluiting van het apparaat vast.
- Hang het filter in het reservoir.
- Ontlucht het apparaat voor gebruik.
 - Schroef de hogedrukleiding van de hogedrukaansluiting van het apparaat los.
 - Schakel het apparaat in en laat het zo lang lopen tot het water zonder ballen uit de hogedrukaansluiting komt.
 - Schakel het apparaat uit en schroef de hogedrukslang weer vast.

Het niet in acht nemen van bovengenoemde omstandigheden heeft ernstige mechanische schade aan de pomp tot gevolg of leidt tot verlies van het recht op garantie.

1. Sluit de hogedrukslang aan op de hogedrukuitlaat van de machine (afb. 5).

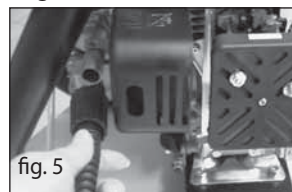
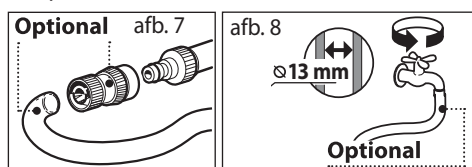

fig. 5

2. De hogedrukslang op het pistool aansluiten. Steek het hulpstuk in het verlengstuk van het pistool waarbij u de kracht van de veer te boven moet komen en het hulpstuk moet draaien totdat het vastzit (afb. 6).



3. Sluit de watertoevoerslang aan op de inlaat van de pomp (max. druk: 10 bar; max. temperatuur: 40° C) (afb. 7).



4. Sluit de koudwatertoevoerslang aan en draai de kraan helemaal open (afb. 8).
5. Druk het hendeltje op het pistool in om de lucht die in de pomp zit te laten ontsnappen en wacht totdat er een constante straal water uit de sproeier komt (afb. 9).

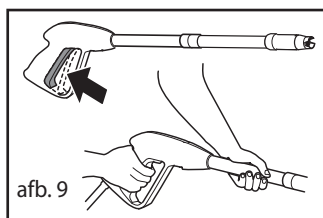

⚠ **LET OP:** Om ervoor te zorgen dat de motor tijdens de eerste keer starten makkelijker aanslaat moet u het hendeltje ingedrukt houden als u aan de handgreep van de starter trekt

6. Zet de brandstofkraan op ON (afb. 10).

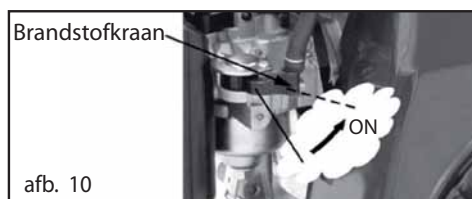

7. Zet de chokehendel op OFF (afb. 11).

🗨 **OPMERKING** Draai de choke niet open als de motor warm is of als de buitentemperatuur hoog is.

8. Zet de gashendel zachtjes op de FAST (Snel) positie (afb. 12).

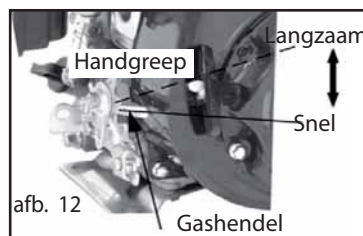

9. Start de motor.

a) Zet de startsleutel op ON (afb. 13).

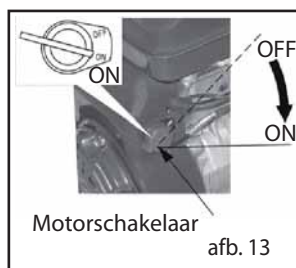

b) Trek zachtjes aan de handgreep (afb. 12) van het startkoord totdat u weerstand voelt en trek er daarna krachtig aan.

⚠ **LET OP:** Begeleid het teruglopen van de handgreep van het startkoord zachtjes om schade aan de startmotor te voorkomen.

10. Draai de chokehendel langzaam OPEN. Laat de motor warmdraaien totdat hij goed draait (afb. 11).

⚠ **LET OP:** Het alarm van de motorolie dient om de gebruiker te waarschuwen dat de motorolie in het motorcarter onvoldoende is. Als het oliepeil in het carter onvoldoende is, zorgt het alarm van de motorolie ervoor dat de motor automatisch gestopt wordt om schade aan de motor te voorkomen ook als de motorschakelaar op "ON" staat.

⚠ **LET OP:** Het te gebruiken water voor de hogedrukreiniger moet schoon zijn om het functioneren van de machine niet te belemmeren, of schade aan de machine te voorkomen.

⚠ **LET OP:** Deze machine mag niet meer dan twee minuten stationair draaien. De machine moet binnen twee minuten uitgeschakeld worden

II. STOPP

1. Zet de motorschakelaar op OFF (afb. 14).

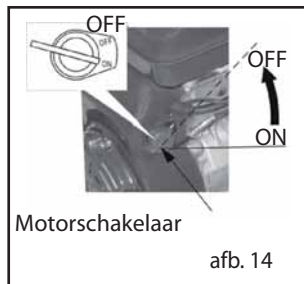

2. Zet de brandstofkraan in de stand OFF (afb. 15).

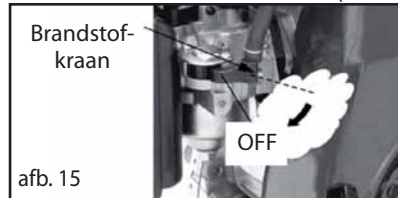

- ⚠ **LET OP:** Na afloop van het werk moet u het apparaat uitzetten.
- ⚠ **LET OP:** Als de machine stilstaat, altijd de hogedrukslang leeg laten lopen, door het pistool te openen.
- ⚠ **LET OP:** In geval van nood moet u de motorschakelaar op "OFF" zetten om de motor te stoppen.

ONDERHOUD

- ⚠ **LET OP:** Alvorens enig onderhoud op de machine uit te voeren de druk wegnemen, de watertoevoer verbreken.

I. SMERING

Motor: zie "Gebruikershandleiding - benzine-motor".

Hogedrukwaterpomp: Men raadt synthetische olie type ISO 150 aan - Oliecapaciteit 65 gr.

II. CONTROLE VAN DE FILTER VAN DE WATERTOEVOER

Controleer regelmatig de filter van de waterinlaat om verstopping te voorkomen (afb. 16).

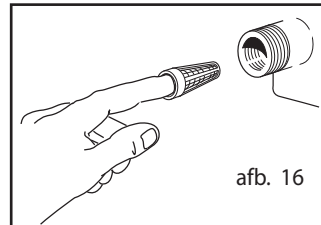

III. INWERKINGNEMING NA EEN LANGDURIGE PERIODE VAN STILSTAND

Als stilstand van de machine voor langere tijd voorzien wordt (langer dan 3 maanden) in ruimten, waar de kans op vorst bestaat, is het aan te bevelen de machine te vullen met een soort van antievries (hetzelfde middel als voor autos gebruikt wordt).

Verder, als het apparaat aangezet wordt kan het gebeuren dat de pomp een beetje lekt; dit houdt nadat het apparaat een paar uur in werking is geweest vanzelf op. Een hoeveelheid van max. 10 druppels per minuut is normaal, in geval van grotere lekken moet u zich tot een erkende servicedienst wenden.

WATERSCHEMA

- 1) Waterleidingnet
- 2) Thermische klep
- 3) Hogedruk waterpomp
- 4) Inwendige omloopklep
- 5) Schoonmaakmiddel container
- 6) Hogedrukslang
- 7) Pistool
- 8) Handgreep van het pistool
- 9) Lans
- 10) Sproeierkop
- 11) Mondstuk

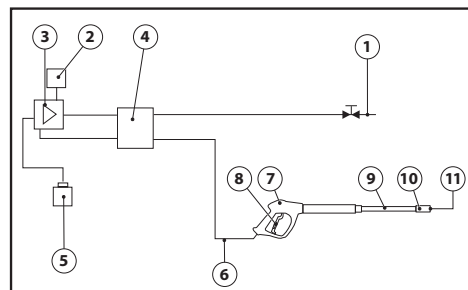

ONGEMAKKEN EN OPLOSSINGEN

Motor: zie "Gebruikershandleiding - benzine-motor".

Hogedrukwaterpomp:

Het apparaat komt niet onder druk te staan

- Ontlucht het apparaat laat de pomp zonder hogedrukslang werken totdat het water zonder luchtbellen uit de hogedrukuitlaat komt. Sluit daarna de hogedrukslang weer aan.
- Maak het filter in de wateraansluiting schoon.
- Controleer de hoeveelheid water die toegevoerd wordt.
- Controleer alle toevoerslangen van de pomp op dichtheid en eventuele verstopping.

Sterke drukschommelingen

- Maak de hogedruksproeier schoon. Verwijder het vuil met een naald uit het gat van de sproeier en was de sproeier aan de voorkant met water af.

De pomp lekt

- 10 druppels per minuut zijn toegestaan. Bij grotere lekken moet u zich tot een erkend servicecentrum wenden.

Reserveonderdelen

- Om de veiligheid van het apparaat te waarborgen mogen er uitsluitend originele reserveonderdelen die door de fabrikant geleverd of geadviseerd worden gebruikt worden.

REPARATIE - RESERVE ONDERDELEN

Bij eventuele storingen die in de voorliggende gebruiksaanwijzing niet voorkomen, raden wij u aan, u tot onze klantenservice te wenden daar zij de noodzakelijke reparaties doorvoeren of de originele reserve onderdelen ter beschikking stellen.

GARANTIE VOORWAARDEN

Al onze apparaten zijn onderworpen aan zorgvuldige tests en zijn gedekt voor fabrieksfouten in overeenstemming met de geldende voorschriften (minimaal 12 maanden). De aanvangsdatum van de garantie wordt bepaald door de aankoopdatum. Als uw machine of toebehoor moet hersteld worden, gelieve de kassticket of het factuur bijzetten.

Het volgende valt niet onder de garantie:

- De bewegende onderdelen die aan slijtage onderhevig zijn. - De rubberen onderdelen, koolborstels,

hulpstukken, en optionele hulpstukken. - De garantie dekt geen defecten te wijten aan transport, nalatigheid, - De reiniging van de hoge drukreiniger valt niet onder de garantie, filters, mondstuk, gebloekteerde door de vorming van kalkaanslag, De machine is uitsluitend bestemd voor hobbygebruik en NIET voor PROFESSIONEEL gebruik: de garantie dekt geen ander gebruik dan voor privédoel-einden.

> **WEGGOOIEN**

In de hoedanigheid van eigenaar van een elektrisch of elektronisch apparaat wordt het u door de wet (in overeenstemming met de EU richtlijn 2002/96/CE van 27 januari 2003) verboden om dit product of de elektrische/elektronische accessoires hiervan af te danken als vast huishoudelijk afval en bent u verplicht om hem te brengen naar een speciaal verzamelcentrum.

Het is mogelijk om het product direct door de dealer te laten afdanken door middel van de aankoop van een nieuw product dat equivalent is aan het af te danken product.



SÍMBOLOS **ATENÇÃO**

Se avisa ao usuário que a observância aos procedimentos de exercício e manutenção pode implicar em danos ou destruição dos equipamentos.

 **NOTA**

As notas provêm informações de utilidade.

DESEMBALAGEM

Após a desembalagem, assegure-se da integridade do aparelho.

- Em caso de dúvida, não utilize o aparelho e dirija-se a um centro especializado ou ao seu revendedor.
- Por motivos de transporte e de dimensões da embalagem, algumas partes acessórias podem ser fornecidas desmontadas, neste caso realize a montagem seguindo as instruções contidas no presente manual.

 **ATENÇÃO:** Os elementos da embalagem (saquinhos de plástico, isopor, pregos, etc.) não devem ser deixados ao alcance das crianças, dado que são potenciais fontes de perigo.

ADVERTÊNCIAS GERAIS

 **ATENÇÃO:** O presente manual foi redigido para o utilizador. As instruções sobre o motor estão incluídas no manual escrito e fornecido pelo fabricante. Leia com **ATENÇÃO** as advertências contidas no presente manual, dado que fornecem importantes indicações relativas à segurança da instalação, do uso e manutenção.

CONSERVE COM CUIDADO ESTE MANUAL PARA QUALQUER ULTERIOR CONSULTAÇÃO.

 **ATENÇÃO:** O aparelho só pode ser utilizado ao ar livre.

 **ATENÇÃO:** Uma vez concluída a utilização do aparelho, feche sempre o motor e a alimentação de água.

 **ATENÇÃO:** Nunca utilize o aparelho se os componentes importantes do aparelho (como, por exemplo, dispositivos de protecção e segurança, tubo flexível de alta pressão da pistola, etc.) estiverem

danificados.

 **ATENÇÃO:** Este aparelho foi desenvolvido para ser utilizado com os produtos de limpeza fornecidos ou indicados pelo fabricante, champô de limpeza neutro à base de agentes tensoactivos aniônicos biodegradáveis. A utilização de outros produtos de limpeza ou de outras substâncias químicas pode pôr em causa a segurança do aparelho.

 **ATENÇÃO:** Nunca utilize este aparelho na proximidade de outras pessoas, excepto se as mesmas estiverem a usar vestuário de protecção.

 **ATENÇÃO:** O jacto da lança não deve ser dirigido contra partes mecânicas que contenham massa lubrificante: caso contrário a massa será dissolvida e dispersa no terreno. Só limpar os pneus de automóveis/as válvulas dos pneus a uma distância mínima de 30 cm, caso contrário, é possível que o jacto de alta pressão danifique os pneus dos automóveis/as válvulas dos pneus. O primeiro indício de uma danificação é a mudança de cor do pneu. Pneus de automóveis/válvulas dos pneus danificados representam perigo de morte.

 **ATENÇÃO:** Os jactos de água sob pressão podem ser perigosos se forem utilizados de forma inapropriada. O jacto não pode ser dirigido para pessoas, animais, aparelhos eléctricos ligados nem para o próprio aparelho.

 **ATENÇÃO:** Os tubos flexíveis de alta pressão, os acessórios e as ligações são essenciais para a segurança do aparelho. Utilize exclusivamente os tubos flexíveis, os acessórios e as ligações prescritos pelo fabricante (é fundamental estes componentes serem mantidos intactos, pelo que deverá evitar toda e qualquer utilização inadequada e deverá evitar que estes componentes se dobrem, sejam submetidos a pancadas ou sofram quaisquer danos).

 **ATENÇÃO:** A pistola está equipada com um bloqueio de segurança. Nunca se esqueça de, sempre que interromper a utilização do aparelho, activar este bloqueio de segurança, a fim de evitar uma abertura acidental.

- Nunca aponte o jacto para si próprio ou para outras pessoas com o objectivo de limpar os sapatos ou o vestuário.
 - Nunca permita que o aparelho seja utilizado por crianças ou por pessoas sem a devida formação.
 - Dispositivos de protecção e segurança: pistola de pulverização com bloqueio de segurança, bomba equipada com válvula de derivação.
 - A tecla de segurança da pistola não se destina a bloquear a alavanca durante a operação mas a impedir que se possa abrir por acidente.
- ⚠ **ATENÇÃO:** Aparelhos sem A.S.S. – Automatic Stop System: não é permitida uma utilização destes aparelhos com a pistola livre durante mais de 2 minutos. A temperatura da água alimentada ao circuito sofre um grande aumento, o que pode provocar danos graves na bomba.
- ⚠ **ATENÇÃO:** Sempre que o aparelho ficar sem vigilância desligue-o completamente (colocando o interruptor principal na posição de desligado “OFF”).
- ⚠ **ATENÇÃO:** Atendendo ao facto de todas as máquinas serem submetidas a um controlo final em condições reais de operação, é perfeitamente natural existirem ainda umas gotas de água no interior da máquina.
- ⚠ **ATENÇÃO:** A máquina contém líquidos sob pressão. Segure bem na pistola de pulverização a fim de vencer a força de reacção. Utilize exclusivamente o bico de alta pressão fornecido com a máquina.
- ⚠ **ATENÇÃO:** O tubo flexível de alta pressão foi desenvolvido e produzido de forma a poder suportar pressões elevadas. No entanto, este tubo flexível tem de ser manuseado com especial cuidado a fim de evitar danos. Uma utilização incorrecta ou indevida pode dar azo a danos ou fissuras extemporâneos e implicar a anulação da garantia.
- ⚠ **ATENÇÃO:** O produto não deve ser usado por crianças ou por pessoas com capacidades físicas, sensoriais ou mentais reduzidas ou que não disponham de adequada experiência e conhecimento, enquanto não tiverem sido adequadamente treinadas ou instruídas.
- ⚠ **ATENÇÃO:** As crianças, mesmo se mantidas sob controlo, não devem brincar com o produto.
- ⚠ **ATENÇÃO:** Não ligue a lavadora de alta pressão sem primeiro desenrolar o tubo de alta pressão.
- ⚠ **ATENÇÃO:** Enrole e desenrole o tubo tendo o cuidado de não derrubar a lavadora de alta pressão.
- ⚠ **ATENÇÃO:** Antes de desenrolar ou enrolar o tubo, desligue a máquina e descarregue a pressão do tubo (fora de serviço).
- ⚠ **ATENÇÃO:** Risco de queimadura pelo escape do motor. NÃO TOQUE OU NÃO COLOQUE O TUBO EM CONTACTO COM O ESCAPE DO MOTOR.
- ⚠ **ATENÇÃO:** Recomenda-se o uso de dispositivos de protecção auditiva.
- ⚠ **ATENÇÃO:** Não utilizar aplicações accionadas por motores a combustão interna em ambientes fechados, excepto onde esteja prevista uma adequada ventilação como estabelecido pelas autoridades nacionais do trabalho.
- ⚠ **ATENÇÃO:** Assegurar-se que nenhuma emissão de descarga esteja nas proximidades de entradas de ar.

UTILIZAÇÃO PREVISTA DA MÁQUINA

As capacidades da máquina são idóneas a uma utilização não profissional. As tecnologias construtivas foram estudadas para garantir altíssimos níveis de fiabilidade, segurança e duração ao longo do tempo. É absolutamente proibido usar a máquina em ambientes ou áreas classificadas como potencialmente explosivas. A temperatura do ambiente de trabalho deve estar incluída entre +5 a +50 °C. A forma da carenagem foi estudada para oferecer a máxima comodidade de transporte com adequado pegador, sem saliências e pontas perigosas. A máquina é completa de uma lança com pistola dotada de empunhadura para favorecer uma prática posição de trabalho, cujas formas e dimensões correspondem com as normas de segurança em vigor. É proibido aplicar proteções ou modificações na lança de esguicho ou nos bicos de lavagem.

O hidro-limpador de alta pressão é idóneo para a lavagem com água fria ou morna à temperatura máx de 40°C; temperaturas superiores podem danificar a bomba. A água de alimentação

da hidrolavadora não deve estar suja, com areia ou conter produtos químicos corrosivos para não comprometer o bom funcionamento e a longa duração do aparelho. A máquina é usada para a lavagem de portas metálicas, portões, azulejos, carros, camper, etc. Com oportunos acessórios opcionais podem-se executar trabalhos de jactamento de areia e lavagens com escova rotativa a ser aplicada à pistola.

DOTAÇÃO DE SÉRIE

- 1-Motor
- 2-Lança de espuma
- 3-Saída de água
- 4-Entrada + filtro
- 5-Lança
- 6-Tubo de alta pressão
- 7-Pistola
- 8-Agulha limpeza bico
- 9-Porta acessórios
- 10-Suporte para tubo
- 11- Alarme óleo motor

UTILIZAÇÃO CORRECTA DA MÁQUINA

- ⚠ **ATENÇÃO:** A máquina de limpeza por jacto de água deve ser posicionada sobre uma superfície segura, estável e em posição horizontal.
- ⚠ **ATENÇÃO:** Todas as vezes que se usa a máquina de limpeza por jacto de água a alta pressão aconselhamos segurar a pistola na posição correcta, com uma mão na coronha e a outra sobre a lança.
- ⚠ **ATENÇÃO:** O jacto de água nunca deve ser dirigido directamente para a máquina.

I. DISPOSITIVO DE SEGURANÇA DA PISTOLA

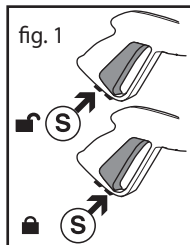

Todas as vezes que for necessário parar a máquina é importante bloquear o dispositivo de segurança (S) que se encontra presente na pistola para evitar aberturas acidentais (fig. 1).

II. ASPIRAÇÃO DO DETERGENTE

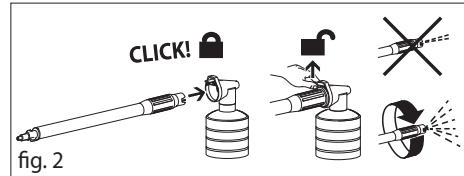

Completar o reservatório detergente. Encaixar a lança espuma na pistola e verificar se está travada (fig. 2).

III. UTILIZAÇÃO DA LANÇA

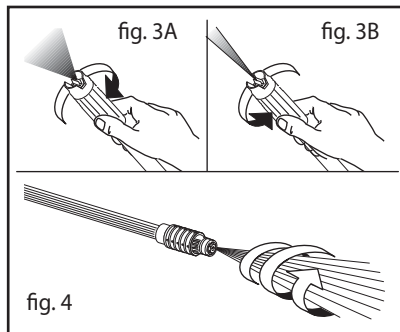

O aparelho pode ser equipado com uma ou mais lanças:

COM REGULAGEM DO JACTO

O ângulo do jacto pode ser regulado ao rodar o manípulo no sentido horário ou anti-horário (fig. "3A"- "3B").

COM TURBO (opcional extra)

Bico a jacto rotativo para aumentar o efeito da lavagem (fig. 4) (a lança turbo não é ajustável).

⚠ **ATENÇÃO:** não rode o manípulo.

IV. APARELHOS MUNIDOS DE VÁLVULA TÉRMICA

Este dispositivo permite ao aparelho de trabalhar em by-pass, descarregando automaticamente a água quando esta alcança uma temperatura de cerca 60°C e resfriando os órgãos de funcionamento.

⚠ **ATENÇÃO:** Aparelhos não equipado com este dispositivo: não é permitida uma utilização destes aparelhos com a pistola livre

durante mais de 2 minutos. A temperatura da água alimentada ao circuito sofre um grande aumento, o que pode provocar danos graves na bomba.

INSTRUÇÕES DE FUNCIONAMENTO

- ⚠ **ATENÇÃO:** Não ligue o motor com um nível de óleo demasiado alto ou demasiado baixo porque pode causar um dano ao motor. Para eventuais perguntas em relação ao motor, leiam o manual anexado à máquina.
- ⚠ **ATENÇÃO:** O motor não vem com óleo. É necessário encher o cárter antes de ligar o motor.
- ⚠ **ATENÇÃO:** Antes da ligação da bomba, assegure-se que o óleo no cárter esteja no nível justo.
- ⚠ **ATENÇÃO:** Quando do primeiro funcionamento ou após um longo período de inactividade, é necessário ligar por alguns minutos somente o tubo de entrada de água para fazer com que eventuais impurezas saiam pela descarga de modo a impedir o entupimento do bico injectador da pistola.
- ⚠ **ATENÇÃO:** Encha o tanque com gasolina sem chumbo. Não use gasolina que contenha chumbo.

I. ARRANQUE

ALIMENTAÇÃO HÍDRICA

Ligação hídrica - Indicações adicionais de segurança

- ⚠ **ATENÇÃO: (símbol)** A hidrolimpadora não pode ser conectada directamente à rede pública de distribuição de água BEBIDA.
- ⚠ **ATENÇÃO:- Perigo!** Aspirar apenas água filtrada ou limpa. Il a válvula de extracção de água deve garantir uma distribuição equivalente ao dobro da capacidade máxima da bomba.
 - Capacidade mínima: 15 l/ min.
 - Temperatura máxima da água em entrada: 40°C
 - Pressão máxima da água em entrada:

1Mpa

Colocar a hidrolimpadora o mais próximo possível da rede hídrica de aprovisionamento.

Alimentação da conduta de água

- Conectar um tubo flexível de alimentação (não incluído no fornecimento) à união para a água do aparelho e à alimentação de água.
 - Abrir a válvula.
- A hidrolimpadora pode ser conectada directamente à rede pública de distribuição de água apenas se na tubagem de alimentação está instalado um dispositivo antirrefluxo com esvaziamento conforme às normativas vigentes. Assegurar-se que o tubo tenha pelo menos Ø 13mm e que seja reforçado.
- ⚠ **ATENÇÃO:** A água passa através do dispositivo de refluxo é considerada não potável.

Alimentação de água de um reservatório aberto

- Afrouxar a união para a alimentação da água.
- Ajustar o tubo de aspiração com filtro (não incluído no fornecimento) à união para a água do aparelho.
- Imergir o filtro no reservatório.
- Desafogar o aparelho antes do uso.
 - Afrouxar o tubo flexível de alta pressão da união de alta pressão do aparelho.
 - Ligar o aparelho e fazê-lo funcionar para que a água saia sem bolhas pela união de alta pressão.
 - Desligar o aparelho e ajustar novamente o tubo flexível de alta pressão.

A inobservância das condições mencionadas provoca graves danos mecânicos à bomba ademais da caducidade da garantia.

1. Conecte o tubo de alta pressão à saída de alta pressão da máquina (fig. 5).

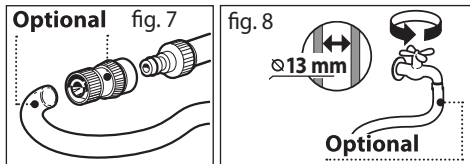

fig. 5

2. Engate o tubo de alta pressão à pistola. Insira o acessório na extensão da pistola superando a carga da mola e rode-a até a posição de bloqueio (fig. 6).



3. Conecte o tubo de alimentação da água à entrada da bomba (Máx. 1 MPa, temperatura máx. 40° C) (fig. 7).



4. Conecte o tubo à alimentação da água fria e abra completamente a torneira (fig. 8).

5. Aperte a alavanca da pistola para eliminar o ar presente na bomba e espere que saia um fluxo constante de água pelo bico (fig. 9).

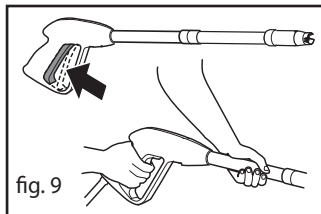

⚠ ATENÇÃO: Para favorecer a primeira ligação, recomenda-se de manter apertada a alavanca da pistola enquanto se puxa a pega do arrancador.

6. Colocar a válvula do combustível na posição ON (Fig. 10).

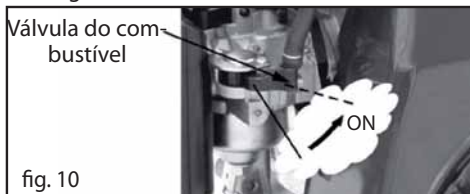

7. Colocar a alavanca da válvula de ar na posi-

ção OFF (Fig. 11).

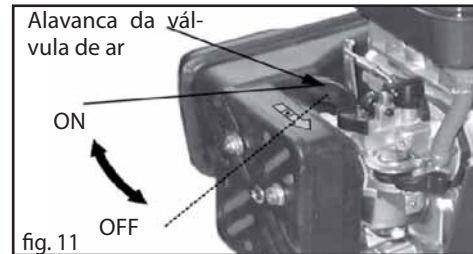

NOTA

Não abrir a válvula de ar se o motor estiver quente ou se a temperatura externa estiver elevada.

8. Ter bloqueada a alavanca do acelerador para a posição FAST (rápido) (Fig. 12).

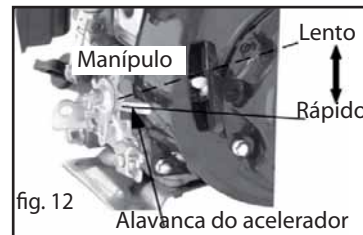

9. Arrancar o motor.

a) Colocar a chave de ignição na posição ON (Fig. 13).

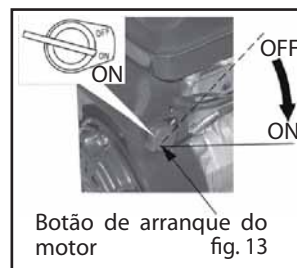

b) Puxar levemente o manípulo (Fig. 12) do cabo de arranque até sentir resistência, em seguida puxá-lo rapidamente.

⚠ ATENÇÃO: Acompanhe com delicadeza o

retorno do manípulo do cabo de arranque para prevenir danos ao motor de arranque.

10. ABRIR gradualmente a alavanca da válvula de ar. Aquecer o motor até obter uma boa rotação (Fig. 11).

⚠ ATENÇÃO: O alarme do óleo do motor serve para avisar o operador que o óleo do motor que encontrase no cárter é insuficiente. Quando o nível do óleo no cárter do motor for insuficiente, o alarme do óleo do motor o detém automaticamente para evitar danos à esse mesmo, com interruptor do motor em "ON".

⚠ ATENÇÃO: A máquina de limpeza por jacto de água deve funcionar com água limpa para evitar danos à própria máquina.

⚠ ATENÇÃO: Não deixar a lavadora de alta pressão ligada por mais de 2 minutos quando não estiver sendo utilizada para a limpeza. Caso não estiver sendo utilizada por mais de 2 minutos, desligar a lavadora no interruptor."

II. PARAGEM

1. Colocar o interruptor do motor na posição OFF (Fig. 14).

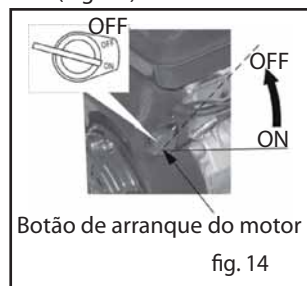

2. Colocar a válvula do reservatório na posição OFF (Fig. 15).

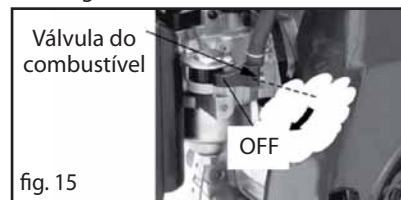

⚠ ATENÇÃO: No fim do trabalho desligar a máquina.

⚠ ATENÇÃO: Descarregar sempre o tubo da pressão abrindo a pistola com a máquina parada.

⚠ ATENÇÃO: Em caso de emergência, colocar o interruptor de ignição na posição "OFF" para deter o motor.

MANUTENÇÃO

⚠ ATENÇÃO: Antes de efectuar qualquer operação de manutenção na máquina eliminar a pressão e desligar a ligação hídrica.

I. LUBRIFICAÇÃO

Motor: veja "manual para o usuário - motor a gasolina".

Bomba: Aconselha-se óleo sintético para caixas de velocidade ISO 150 - Capacidade óleo 65 gr.

II. CONTROLE DO FILTRO DE ASPIRAÇÃO DA ÁGUA

Inspeccionar periodicamente o filtro de aspiração para evitar entupimentos e comprometer o bom funcionamento da bomba (fig. 16).

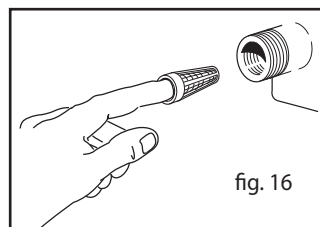

III. PARADA PROLONGADA

Caso haja a previsão de conservar a máquina em ambientes onde exista o perigo de gelo ou de não utilizá-la por um período superior a 3 meses, é aconselhável fazer a máquina aspirar, antes de guardá-la, uma mistura de líquido anti-gelo (similar àquela utilizada pelos carros).

Além disso, na partida poderão ser verificados alguns pequenos vazamentos na bomba que desaparecerão após algumas horas de funcionamento. São admitidas até 10 gotas por minuto, no caso de vazamentos de maior

entidade dirigir-se a um Serviço de Assistência Autorizado.

CONDIÇÕES DA GARANTIA

- 1) Alimentação de água
- 2) Válvula térmica
- 3) Bomba de alta pressão
- 4) Válvula by-pass interna
- 5) Recipiente líquido de limpeza
- 6) Tubo de alta pressão
- 7) Pistola
- 8) Alavanca da pistola
- 9) Lança
- 10) Cabeçote bico
- 11) Bico

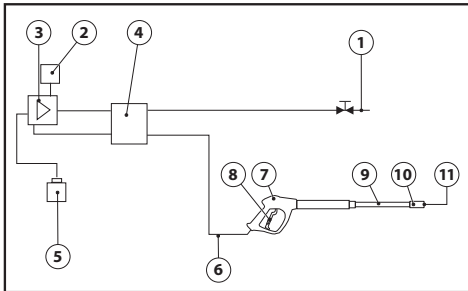

INCONVENIENTES E REMÉDIOS

Motor: veja "manual para o usuário - motor a gasolina".

Bomba:

O aparelho não entra em pressão

- Desafogar o aparelho: faça a bomba funcionar sem o tubo de alta pressão, para que a água saia sem bolhas da saída de alta pressão. Depois conectar novamente o tubo de alta pressão.
- Limpar o filtro na conexão da água.
- Limpar o filtro de la tomada de la magueira de alta pressão para (se houver)
- Controlar a quantidade de alimentação da água.
- Comprovar a estanqueidade ou eventuais obstruções em todos os tubos de alimentação da bomba.

Fortes oscilações de pressão

- Limpar o bocal de alta pressão. Com uma agulha, retirar a sujidade pelo orifício do bocal e lavá-lo pela parte anterior com água.

A bomba apresenta perdas

- São admitidas até 10 gotas por minuto. No caso

de uma perda de água ainda maior, dirigir-se ao serviço de assistência autorizado.

Peças de reposição

- Utilizar unicamente peças sobressalentes originais ou peças sobressalentes aprovadas pelo fabricante.

REPARAÇÕES - PEÇAS DE REPOSIÇÃO

Para eventuais inconvenientes não mencionados no presente manual ou quebras da máquina favor procurar um Centro de Assistência Autorizado para a relativa reparação ou para a eventual substituição de peças de reposição originais.

> **CONDIÇÕES DA GARANTIA**

Todos os nossos aparelhos foram submetidos a cuidadosas inspeções e tem cobertura de garantia por defeitos de fabricação em conformidade à normativa vigente. Esta garantia é válida desde a data de compra do aparelho.

Não são cobertos pela garantia: - peças e componentes móveis e sujeitos a desgaste - Peças de borracha, escovas de carvão, filtros, acessórios e acessórios optional. - Danos acidentais ou de transporte, danos provocados por incúria, por uma utilização e/ou por uma instalação erradas, incorrectas, indevidas, - A garantia também não cobre a limpeza de filtro e bicos entupidos, máquinas bloqueadas por causa de formação de calcário.

A máquina é somente para uso doméstico e **NÃO É PARA USO PROFISSIONAL**: a garantia não cobre um uso diferente do uso doméstico e particular.

> **DESCARTE**



Como proprietário de um aparelho eléctrico ou electrónico, a lei (em conformidade com a directiva UE 2002/96/CE de 27 de Janeiro de 2003) proíbe de eliminar este produto ou os seus acessórios eléctricos/electrónicos como resíduo doméstico sólido urbano, mas o mesmo deve ser eliminado nos apropriados centros de recolha. O produto pode ser directamente eliminado pelo distribuidor se fôr adquirido um novo aparelho equivalente àquele que deve ser eliminado.

ΣΥΜΒΟΛΑ**Α ΠΡΟΣΟΧΗ**

Ενημερώνουμε το χρήστη ότι η μη τήρηση των διαδικασιών λειτουργίας και συντήρησης μπορεί να επιφέρει ζημιές ή καταστροφή του εξοπλισμού.

**ΣΗΜΕΙΩΣΗ**

Οι σημειώσεις παρέχουν χρήσιμες πληροφορίες.

ΑΠΟΣΥΣΚΕΥΑΣΙΑ

Μετά που βγάλατε τη συσκευασία, βεβαιωθείτε ότι το μηχάνημα είναι ακέραιο.

- Σε περίπτωση που έχετε κάποια αμφιβολία, μην χρησιμοποιείτε το μηχάνημα και απευθυνθείτε σε ένα ειδικευμένο κέντρο ή στο λιανοπωλητή.
- Για λόγους μεταφοράς και διαστάσεων της συσκευασίας μερικά εξαρτήματα μπορούν να προμηθευτούν αποσυναρμολογημένα, σε αυτή τη περίπτωση εκτελείτε τη συναρμολόγηση ακολουθώντας τις οδηγίες που βρίσκονται στο παρόν εγχειρίδιο.

ΠΡΟΣΟΧΗ: Δεν πρέπει να αφήνετε τα στοιχεία της συσκευασίας (πλαστικές σακούλες, διογκωμένο πολυστυρόλιο, καρφιά, κλπ.) προσιτά στα παιδιά, από τη στιγμή που μπορούν να είναι πιθανές πηγές κινδύνου.

ΥΠΟΔΕΙΞΕΙΣ ΠΡΟΕΙΔΟΠΟΙΗΣΗΣ

ΠΡΟΣΟΧΗ: το εγχειρίδιο αυτό συντάχθηκε για το χρήστη. Οι οδηγίες που αφορούν τον κινητήρα περιλαμβάνονται στο παρεχόμενο εγχειρίδιο γραμμένο από τον παραγωγό.

Διαβάστε προσεκτικά τις περιεχόμενες οδηγίες που παρέχουν σημαντικές υποδείξεις για την ασφάλεια εγκατάστασης, χρήσης και συντήρησης.

ΔΙΑΤΗΡΗΣΤΕ ΜΕ ΦΡΟΝΤΙΔΑ ΑΥΤΟ ΤΟ ΕΓΧΕΙΡΙΔΙΟ ΓΙΑ ΚΑΘΕ ΜΕΛΛΟΝΤΙΚΗ ΧΡΗΣΗ.

- ΠΡΟΣΟΧΗ:** η χρήση της συσκευής επιτρέπεται μόνο σε εξωτερικό χώρο.
- ΠΡΟΣΟΧΗ:** μετά την ολοκλήρωση κάθε εργασίας πρέπει κλείνετε πάντα την παροχή ρεύματος και νερού.
- ΠΡΟΣΟΧΗ:** μη χρησιμοποιείτε τη συσκευή

όταν το καλώδιο ρεύματος ή βασικά μέρη της συσκευής παρουσιάζουν βλάβη, π.χ. διατάξεις ασφαλείας, εύκαμπτος σωλήνας υψηλής πίεσης του πιστολιού κ.λπ.

ΠΡΟΣΟΧΗ: η συσκευή αυτή σχεδιάστηκε για χρήση με τα παρεχόμενα ή προδιαγραφόμενα από τον κατασκευαστή καθαριστικά υγρά (ουδέτερο σαμπουάν με ανιονικά τασιενεργά βιολογικά αποδομίσια). Η χρήση άλλων καθαριστικών ή χημικών ουσιών μπορεί να επηρεάσει αρνητικά την ασφάλεια της συσκευής.

ΠΡΟΣΟΧΗ: μη χρησιμοποιείτε τη συσκευή κοντά σε άτομα εκτός και αν φορούν προστατευτική ενδυμασία.

ΠΡΟΣΟΧΗ: ο πίδακας του εκτοξευτήρα δεν πρέπει να κατευθύνεται σε μηχανικά μέρη που περιέχουν γράσο λίπανσης: σε αντίθετη περίπτωση το γράσο θα διαλυθεί και θα διαχυθεί στο έδαφος. Ελαστικά αυτοκινήτων/βαλβίδες ελαστικών επιβάλλεται να καθαρίζονται από ελάχιστη απόσταση 30 cm, αλλιώς μπορεί να χαλάσει το ελαστικό του αυτοκινήτου/η βαλβίδα του. Πρώτη ένδειξη για κάτι τέτοιο είναι ξεθώριασμα του ελαστικού. Χαλασμένα ελαστικά αυτοκινήτων/βαλβίδες ελαστικών μπορεί να κοστίσουν ανθρώπινες ζωές.

ΠΡΟΣΟΧΗ: η εκτόξευση νερού υπό πίεση μπορεί να αποβεί επικίνδυνη σε περίπτωση ακατάλληλης χρήσης. Η δέσμη δεν πρέπει να κατευθύνεται προς άτομα, ζώα, ενεργοποιημένους ηλεκτρικές συσκευές ή προς την ίδια τη συσκευή.

ΠΡΟΣΟΧΗ: οι εύκαμπτοι σωλήνες υψηλής πίεσης, τα εξαρτήματα και οι συνδέσεις είναι σημαντικά για την ασφάλεια της συσκευής. Χρησιμοποιείτε μόνο εύκαμπτους σωλήνες, εξαρτήματα και συνδέσεις σύμφωνα με τις προδιαγραφές του κατασκευαστή (είναι πολύ σημαντικό να διατηρούνται τα εξαρτήματα αυτά ακέραια, γι' αυτό αποφύγετε ακατάλληλη χρήση και προστατέψτε τα από κάμψη, χτυπήματα και γδαρσίματα).

ΠΡΟΣΟΧΗ: το πιστόλι είναι εξοπλισμένο με διάταξη φραγής ασφαλείας. Είναι σημαντικό να ενεργοποιείτε αυτή τη διάταξη φραγής ασφαλείας κάθε φορά που διακόπτεται η χρήση της συσκευής προκειμένου να αποφευχθεί τυχαίο άνοιγμά της.

- Μη στρέψετε τη δέσμη πάνω σας ή σε άλλα άτομα για να καθαρίσετε υποδήματα ή ενδύματα.
- Μην επιτρέπετε τη χρήση της συσκευής από παιδιά ή μη εκπαιδευμένα άτομα.
- Διατάξεις ασφαλείας: πιστόλι ψεκασμού με διάταξη φραγής ασφαλείας, αντλία με βαλβίδα παρακα- μπηρίας διόδου ή διάταξη αναστολής.
- Το πλήκτρο ασφαλείας στο πιστόλι δεν προβλέπεται για την ασφαλισή του μοχλού κατά τη διάρκεια της εργασίας, αλλά για την αποφυγή τυχαίου ανοίγματος.
- ⚠ **ΠΡΟΣΟΧΗ:** συσκευές χωρίς A.S.S. - Αυτόματο Σύστημα Διακοπής: δεν πρέπει να λειτουργούν με ενεργοποιημένο πιστόλι για περισσότερα από 2 λεπτά. Η θερμοκρασία του νερού που επιστρέφει στο κύκλωμα αυξάνεται σημαντικά και μπορεί να προκαλέσει σοβαρές ζημιές στην αντλία.
- ⚠ **ΠΡΟΣΟΧΗ:** απενεργοποιείτε τελείως τη συσκευή (γενικός διακόπτης στη θέση OFF) όταν αυτή παραμένει χωρίς επίβλεψη.
- ⚠ **ΠΡΟΣΟΧΗ:** κάθε μηχανή υπόκειται σε τελικό έλεγχο σε συνθήκες χρήσης. Για το λόγο αυτό είναι φυσιολογικό να υπάρχουν στο εσωτερικό μερικές σταγόνες νερού.
- ⚠ **ΠΡΟΣΟΧΗ:** η μηχανή περιέχει υγρά υπό πίεση. κρατήστε σταθερά το πιστόλι ψεκασμού για να προλάβετε τη δύναμη αντίδρασης από την έξοδο του υλικού. Χρησιμοποιήστε μόνο το ακροφύσιο υψηλής πίεσης που παραδίδεται μαζί με τη μηχανή.
- ⚠ **ΠΡΟΣΟΧΗ:** ο εύκαμπτος σωλήνας υψηλής πίεσης σχεδιάστηκε έτσι ώστε να είναι ανθεκτικός σε υψηλές πιέσεις. Για την αποφυγή βλαβών πρέπει να χρησιμοποιείται με ιδιαίτερη προσοχή. Ακατάλληλη χρήση μπορεί να προκαλέσει πρόωρες φθορές ή θραύσεις με συνέπεια την ακύρωση της εγγύησης.
- ⚠ **ΠΡΟΣΟΧΗ:** Το προϊόν δεν πρέπει να χρησιμοποιείται από παιδιά ή άτομα με μειωμένες φυσικές ή αντιληπτικές ή νοητικές ικανότητες ή που δεν έχουν επαρκή εμπειρία και γνώση, δεδομένου ότι δεν εκπαιδεύτηκαν ή καταρτίστηκαν επαρκώς.
- ⚠ **ΠΡΟΣΟΧΗ:** Τα παιδιά, ακόμη και υπό έλεγχο, δεν πρέπει να παίζουν με το προϊόν.
- ⚠ **ΠΡΟΣΟΧΗ:** Μη βάζετε σε λειτουργία την υδροπλυστική πριν ξετυλίξετε το σωλήνα υψηλής πίεσης.
- ⚠ **ΠΡΟΣΟΧΗ:** Τυλίγετε και ξετυλίγετε το σωλήνα προσεκτικά έτσι ώστε να μην ανατραπεί η υδροπλυστική.
- ⚠ **ΠΡΟΣΟΧΗ:** Όταν ξετυλίγετε ή τυλίγετε το σωλήνα το μηχάνημα πρέπει να είναι σβηστό και ο σωλήνας χωρίς πίεση (εκτός λειτουργίας).
- ⚠ **ΠΡΟΣΟΧΗ:** Κίνδυνος εγκαυμάτων από την εξάτμιση του κινητήρα. ΜΗΝ ΑΓΓΙΖΕΤΕ Ή ΜΗΝ ΘΕΤΕΤΕ ΤΟ ΣΩΛΗΝΑ ΣΕ ΕΠΑΦΗ ΜΕ ΤΗΝ ΕΞΑΤΜΙΣΗ ΤΟΥ ΚΙΝΗΤΗΡΑ.
- ⚠ **ΠΡΟΣΟΧΗ:** Συστήνεται η χρήση διατάξεων προστασίας της ακοής
- ⚠ **ΠΡΟΣΟΧΗ:** Μη χρησιμοποιείτε εφαρμογές ενεργοποιούμενες από κινητήρες εσωτερικής καύσης σε χώρους κλειστούς πλην όπου έχει προφλεφθεί κατάλληλος αερισμός όπως καθορίζεται από τις εθνικές αρχές εργασίας.
- ⚠ **ΠΡΟΣΟΧΗ:** Βεβαιωθείτε ότι δεν υφίσταται καμία εκπομπή εξάτμισης πλησίον των εισόδων αέρα.

ΠΡΟΒΛΕΠΟΜΕΝΗ ΧΡΗΣΗ ΤΗΣ ΜΗΧΑΝΗΣ

Οι αποδόσεις και η χρήση της μηχανής είναι κατάλληλες για μια επαγγελματική χρήση. Οι κατασκευαστικές τεχνολογίες μελετήθηκαν για να εξασφαλίσουν ψηλά επίπεδα αξιοπιστίας, ασφαλείας και διάρκειας. Απαγορεύεται αυστηρά να χρησιμοποιήσετε τη μηχανή σε περιβάλλοντα ή ζώνες ταξινομημένες δυνητικά εκρηκτικές. Η θερμοκρασία του περιβάλλοντος εργασίας πρέπει να βρίσκεται μεταξύ +5 ÷ +50 °C. Το σχήμα της μηχανής μελετήθηκε για να προσφέρει τη μέγιστη άνεση μεταφοράς με σχετική λαβή, χωρίς προεξοχές επικίνδυνες. Η μηχανή διαθέτει έναν εκτοξευτήρα με πιστόλι που διαθέτει λαβή για μια πρακτική θέση εργασίας, των οποίων τα σχήματα και οι διαστάσεις αντιστοιχούν στους ισχύοντες κανόνες ασφαλείας. Απαγορεύεται να εφαρμόζετε προστασίες ή τροποποιήσεις στον εκτοξευτήρα ψεκασμού ή στα ακροφύσια πλύσης.

Η πλυστική μηχανή υψηλής πίεσης είναι ιδανική για το πλύσιμο με κρύο ή χλιαρό νερό στη μέγιστη θερμοκρασία 40°C, θερμοκρασίες υψηλότερες μπορεί να προκαλέσουν ζημιά στην αντλία. Το νερό τροφοδοσίας της πλυστικής μηχανής

δεν πρέπει να είναι βρώμικο, αμμώδες ή να περιέχει διαβρωτικά χημικά προϊόντα για να μη διακυβευτεί η καλή λειτουργία και η μεγάλη διάρκεια ζωής της συσκευής.

Η μηχανή χρησιμοποιείται για το πλύσιμο κουφωμάτων, θυρών, πλακιδίων, αυτοκινήτων, τροχόσπιτων, κλπ. όπου απαιτείται η χρήση νερού υπό πίεση για την απομάκρυνση της βρωμιάς.

ΣΤΑΝΤΑΡ ΕΞΟΠΛΙΣΜΟΣ

- 1-Κινητήρας
- 2-Εκτοξευτήρας ατμού
- 3-Εξοδος νερού
- 4-Είσοδος + φίλτρο
- 5-Εκτοξευτήρας
- 6-Σωλήνας υψηλής πίεσης
- 7-Πιστόλι
- 8-Καρφίτσα για καθαρισμό ακροφυσίου
- 9-Φορέας αξεσουάρ
- 10-Φορέας σωλήνα
- 11- Συναγερμός λαδιού κινητήρα

ΣΩΣΤΗ ΧΡΗΣΗ ΤΗΣ ΜΗΧΑΝΗΣ

- ⚠ **ΠΡΟΣΟΧΗ:** Το μηχάνημα εκτόξευσης πίδακα ύδατος υψηλής πίεσης πρέπει να είναι τοποθετημένο σε ένα ασφαλές επίπεδο, σταθερό και σε οριζόντια τοποθέτηση.
- ⚠ **ΠΡΟΣΟΧΗ:** Κάθε φορά που χρησιμοποιείτε το μηχάνημα εκτόξευσης πίδακα ύδατος υψηλής πίεσης σας συμβουλεύουμε να πιάσετε το πιστόλι με το σωστό τρόπο, δηλαδή με το ένα χέρι στη χειρολαβή και το άλλο στο σωλήνα εκτόξευσης.
- ⚠ **ΠΡΟΣΟΧΗ:** Η εκτόξευση του νερού δεν πρέπει ποτέ να κατευθύνεται προς τα ηλεκτρικά καλώδια ή τη μηχανή.

I. ΔΙΑΤΑΞΗ ΑΣΦΑΛΕΙΑΣ ΤΟΥ ΠΙΣΤΟΛΙΟΥ

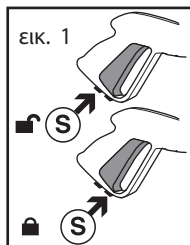

Κάθε φορά που χρειάζεται να σταματήσετε τη μηχανή είναι σημαντικό να εισάγετε το χειρόφρενο (εικ. 1 θέση S) που υπάρχει στο πιστόλι για να αποσοβηθούν από λάθος ανοίγματα.

II. ΑΠΑΡΡΟΦΗΣΗ ΤΟΥ ΑΠΟΡΡΥΠΑΝΤΙΚΟΥ

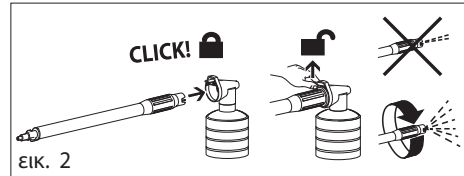

III. ΧΡΗΣΗ ΤΟΥ ΕΚΤΟΞΕΥΤΗΡΑ

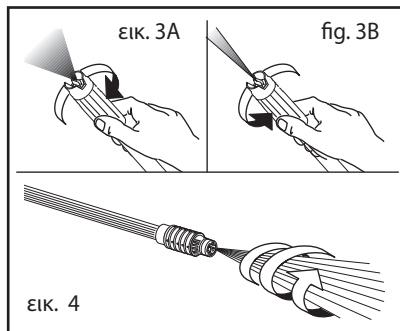

Η πλαστική μηχανή μπορεί να είναι εξοπλισμένη με έναν ή περισσότερους τύπους εκτοξευτήρα:

ΜΕ ΡΥΘΜΙΣΗ ΤΟΥ ΠΙΔΑΚΑ

Η γωνία του πίδακα μπορεί να ρυθμίζεται στρέφοντας τον επιλογέα δεξιόστροφα ή αριστερόστροφα (εικ. "3A"- "3B").

ΜΕ ΤΟΥΡΜΠΟ (προαιρετικό)

Ακροφύσιο με περιστροφικό πίδακα για την αύξηση της αποτελεσματικότητας πλυσίματος (εικ. 4) (ο τούρμπο εκτοξευτήρα δεν ρυθμίζεται).

- ⚠ **ΠΡΟΣΟΧΗ:** μην στρέψετε τον επιλογέα.

IV. ΣΥΣΚΕΥΕΣ ΜΕ ΘΕΡΜΙΚΗ ΒΑΛΒΙΔΑ

Αυτή η διάταξη σας επιτρέπει να αφήσετε τη συσκευή να λειτουργεί με τρόπο by-pass, αδειάζοντας αυτόματα το νερό όταν αυτό φτάνει μια θερμοκρασία περίπου 60°C και κρυώνοντας τα εξαρτήματα λειτουργίας.

ΟΔΗΓΙΕΣ ΛΕΙΤΟΥΡΓΙΑΣ

- ⚠ **ΠΡΟΣΟΧΗ:** Μην εκκινείτε τον κινητήρα με στάθμη λαδιού πολύ υψηλή ή πολύ χαμηλή δεδομένου ότι μπορεί να

προκαλέσει ζημιά στον κινητήρα. Για ενδεχόμενες ερωτήσεις σχετικές με τον κινητήρα, διαβάστε το εγχειρίδιο που περιέχεται στη μηχανή.

- ⚠ **ΠΡΟΣΟΧΗ:** Ο κινητήρας δεν διαθέτει λάδι. Είναι αναγκαίο να γεμίσετε το κάρτερ πριν την εκκίνηση του κινητήρα.
- ⚠ **ΠΡΟΣΟΧΗ:** Πριν την εκκίνηση της αντλίας, βεβαιωθείτε ότι το λάδι στο κάρτερ είναι στη σωστή στάθμη.
- ⚠ **ΠΡΟΣΟΧΗ:** Την πρώτη φορά ή μετά από μια μεγάλη περίοδο αχρησίας, θα πρέπει να συνδέσετε για μερικά λεπτά μόνο το σωλήνα εισόδου νερού για να βγουν από την παροχή ενδεχόμενες ακαθαρσίες ώστε να μη βουλώσει το ακροφύσιο του πιστολιού.
- ⚠ **ΠΡΟΣΟΧΗ:** Γεμίστε το ρεζερβουάρ με αμόλυβδη βενζίνη. Μη χρησιμοποιείτε βενζίνη που περιέχει μόλυβδο.

I. ΕΚΚΙΝΗΣΗ

ΤΡΟΦΟΔΟΣΙΑ ΝΕΡΟΥ

Σύνδεση στην παροχή νερού

 **ΠΡΟΣΟΧΗ: (ΣΥΜΒΟΛΑ)** Η πλαστική μηχανή μπορεί δεν να συνδεθεί απ' ευθείας στο δημόσιο δίκτυο διανομής του ΠΟΣΙΜΟ νερού

- ⚠ **ΠΡΟΣΟΧΗ:** - **Κίνδυνος!** Απορροφάτε μόνο νερό φιλτραρισμένο ή καθαρό. Η στρόφιγγα λήψης νερού πρέπει να εξασφαλίζει μια παροχή στο διπλάσιο της μέγιστης παροχής της αντλίας.

- Ελάχιστη παροχή: 15 l/ min.
- Μέγιστη θερμοκρασία του νερού εισόδου: 40°C
- Μέγιστη πίεση του νερού εισόδου: 1Μρα

Τοποθετήστε την πλαστική μηχανή το πλησιέστερο δυνατόν στο δίκτυο ύδρευσης για τον εφοδιασμό.

Τροφοδοσία από τις σωληνώσεις του νερού

- Συνδέστε έναν εύκαμπτο σωλήνα τροφοδοσίας (δεν περιλαμβάνεται στον εξοπλισμό) στο ρακόρ για το νερό της

συσσκευής και στην τροφοδοσία του νερού.

- Ανοίξτε τη στρόφιγγα.
- Η πλαστική μηχανή μπορεί να συνδεθεί απ' ευθείας στο δημόσιο δίκτυο διανομής του νερού μόνο αν στη σωλήνωση τροφοδοσίας έχει εγκατασταθεί μια διάταξη κατά της αναρροής με εκκένωση σύμφωνα με τις ισχύουσες προδιαγραφές. Βεβαιωθείτε ότι ο σωλήνας είναι τουλάχιστον \varnothing 13mm και ενισχυμένος.

- ⚠ **ΠΡΟΣΟΧΗ:** Το νερό που περνά μέσα από τις διατάξεις αναρροής δεν θεωρείται πόσιμο.

Τροφοδοσία του νερού από ένα ανοιχτό ρεζερβουάρ

- Ξεβιδώστε το ρακόρ για την τροφοδοσία του νερού.
- Βιδώστε το σωλήνα αναρρόφησης με φίλτρο (δεν περιλαμβάνεται στον εξοπλισμό) στο ρακόρ για το νερό της συσκευής.
- Βυθίστε το φίλτρο στο ρεζερβουάρ.
- Απαερώστε τη συσκευή πριν τη χρήση.
 - Ξεβιδώστε τον εύκαμπτο σωλήνα υψηλής πίεσης από το ρακόρ της υψηλής πίεσης της συσκευής.
 - Ανάψτε τη συσκευή και λειτουργήστε την μέχρι το νερό να βγαίνει χωρίς φυσαλίδες από το ρακόρ υψηλής πίεσης.
 - Σβήστε τη συσκευή και ξαναβιδώστε τον εύκαμπτο σωλήνα υψηλής πίεσης.

Η μη τήρηση των παραπάνω προϋποθέσεων προκαλεί σοβαρές μηχανικές ζημιές στην αντλία καθώς και την έκπτωση της εγγύησης.

1. Συνδέστε το σωλήνα υψηλής πίεσης στην έξοδο υψηλής πίεσης της μηχανής (εικ. 5).

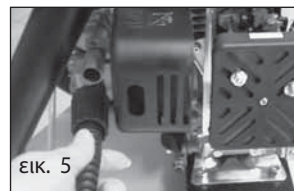

εικ. 5

2. Χώστε το σωλήνα υψηλής πίεσης στο πιστόλι. Εισάγετε τον εκτοξευτήρα στην προέκταση του πιστολιού υπερνικώντας το φορτίο του ελατηρίου και στρέψτε τον μέχρι τη θέση ασφάλισης (εικ. 6).



3. Συνδέστε το σωλήνα τροφοδοσίας νερού στην είσοδο της αντλίας (Max. 1 MPa, θερμοκρασία max. 40° C) (εικ. 7).

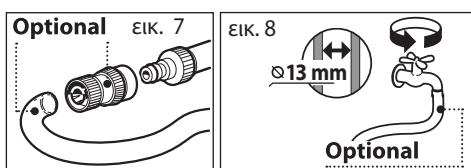

4. Συνδέστε το σωλήνα τροφοδοσίας του κρύου νερού και ανοίξτε τελείως τη στρόφιγγα (εικ. 8).

5. Πιέστε το μοχλό του πιστολιού για να αποβάλλετε τον αέρα που υπάρχει στην αντλία και περιμένετε να βγει από το ακροφύσιο μια σταθερή ροή νερού (εικ. 9).

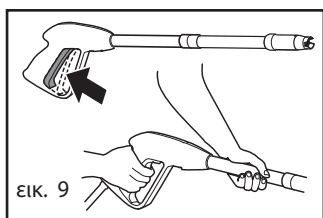

⚠ **ΠΡΟΣΟΧΗ:** Για να ευνοηθεί η πρώτη εκκίνηση, συστήνεται να κρατάτε πατημένο το μοχλό του πιστολιού ενώ τραβάτε τη λαβή του εκκινητή.

6. Φέρτε τη στρόφιγγα του καυσίμου σε θέση ON (Εικ. 10).

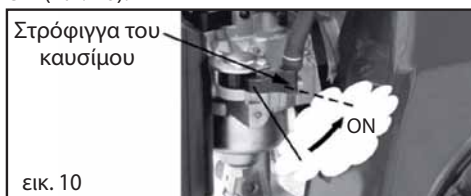

7. Φέρτε το μοχλό της βαλβίδας του αέρα σε θέση OFF (Εικ. 11).

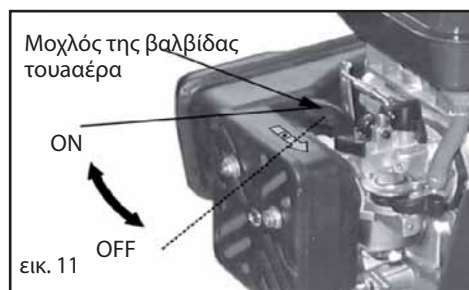

☞ ΣΗΜΕΙΩΣΗ

Μην ανοίγετε τη βαλβίδα του αέρα αν ο κινητήρας είναι ζεστός ή η εξωτερική θερμοκρασία είναι υψηλή

8. Κρατάτε το μοχλό του επιταχυντή μπλοκαρισμένη σε θέση FAST (γρήγορη) (Εικ. 12).

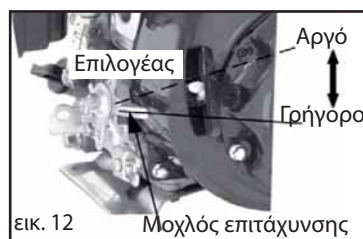

9. Εκκινήστε τον κινητήρα.

a) Φέρτε το κλειδί ανάφλεξης σε θέση ON (Εικ. 13).

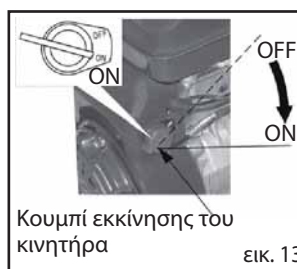

b) Τραβήξτε ελαφρά τον επιλογέα (Εικ. 12) του νήματος εκκίνησης μέχρι να αισθανθείτε αντίσταση, κατόπιν τραβήξτε την απότομα.

⚠ **ΠΡΟΣΟΧΗ:** Συνοδέψτε απαλά την επιστροφή της λαβής του νήματος εκκίνησης για να αποφευχθούν ζημιές στο

μοτεράκι εκκίνησης.

10. ΑΝΟΙΞΤΕ βαθμιαία το μοχλό της βαλβίδας του αέρα. Θερμάνετε τον κινητήρα μέχρι να πάρει τις δέουσες στροφές (Εικ. 11).

⚠ **ΠΡΟΣΟΧΗ:** Ο συναγερμός του λαδιού κινητήρα χρησιμεύει για να ειδοποιεί το χειριστή ότι το λάδι κινητήρα που υπάρχει στο κάρτερ κινητήρα είναι ανεπαρκές. Όταν η στάθμη του λαδιού στο κάρτερ είναι ανεπαρκής, ο συναγερμός

του λαδιού κινητήρα σταματάει αυτόματα τον κινητήρα για την αποφυγή ζημιών στον ίδιο ακόμη και με το διακόπτη κινητήρα στο ON.

⚠ **ΠΡΟΣΟΧΗ:** Η πλαστική μηχανή πρέπει να λειτουργεί με καθαρό νερό για να αποφευχθούν ζημιές στην ίδια την πλαστική μηχανή

⚠ **ΠΡΟΣΟΧΗ:** Σε περίπτωση λειτουργίας του κινητήρα στο ρελαντί για διάστημα μεγαλύτερο των δύο (2) λεπτών, υπάρχει κίνδυνος βλάβης και πιθανότητα ακύρωσης της εγγύησης

II. ΑΚΙΝΗΤΟΠΟΙΗΣΗ

1. Φέρτε το διακόπτη του κινητήρα στη θέση OFF (Εικ. 14).

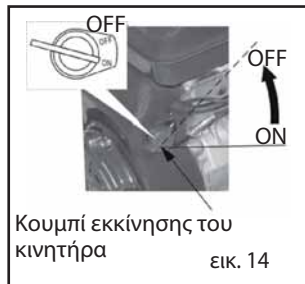

2. Φέρτε τη στρόφιγγα του καυσίμου στη θέση OFF (Εικ. 15).

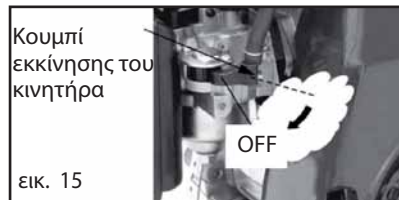

ΠΡΟΣΟΧΗ: Στο τέλος εργασίας να σβήνετε τη

μηχανή.

⚠ **ΠΡΟΣΟΧΗ:** Με τη μηχανή σταματημένη, να αδειάζετε πάντα το πιστόλι της πίεσης, ανοίγοντας το πιστόλι.

⚠ **ΠΡΟΣΟΧΗ:** Σε περίπτωση έκτακτης ανάγκης, φέρτε το διακόπτη ανάφλεξης στο "OFF" για να σταματήσετε τον κινητήρα.

ΣΥΝΤΗΡΗΣΗ

⚠ **ΠΡΟΣΟΧΗ:** πριν διενεργήσετε οποιαδήποτε συντήρηση στην υδρο-πλαστική μηχανή εκτονώστε την πίεση, διακόψτε την ηλεκτρική και υδατική σύνδεση.

I. ΛΙΠΑΝΣΗ

Κινητήρας: βλέπε "εγχειρίδιο για το χρήστη - κινητήρας βενζίνης".

Αντλία: συστήματα συνθετικό λάδι για αλλαγές ISO 150 - Χωρητικότητα λαδιού 65gr

II. ΕΛΕΓΧΟΣ ΦΙΛΤΡΟΥ ΑΠΟΡΡΟΦΗΣΗΣ ΝΕΡΟΥ

Ο συχνός έλεγχος καθίσταται απαραίτητος για την αποφυγή καταθέσεων οι οποίες μπορούν να εμποδίσουν στην ολοκλήρωση της διαδικασίας (Εικ. 16).

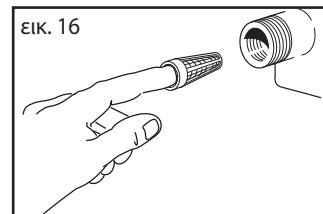

III. ΠΑΡΑΤΕΤΑΜΕΝΗ ΔΙΑΚΟΠΗ ΛΕΙΤΟΥΡΓΙΑΣ

Εάν προβλέπετε να φυλάξετε τη μηχανή σε περιβάλλοντα στα οποία υπάρχει κίνδυνος πάγου ή να μην τη χρησιμοποιήσετε για μια περίοδο άνω των 3 μηνών, σας συμβουλεύουμε να φροντίσετε η μηχανή να αναρροφήσει, προτού τη βάλετε στη θέση της, ένα μίγμα αντιψυκτικού υγρού (παρόμοιο με εκείνο που χρησιμοποιείται για τα αυτοκίνητα). Επίσης κατά την εκκίνηση μπορούν να συμβούν μικρές διαρροές από την

αντλία, που θα εξαφανιστούν μετά από μερικές ώρες λειτουργίας. Σε περίπτωση μεγαλύτερης διαρροής απευθυνθείτε στην Εξουσιοδοτημένη Τεχνική Βοήθεια.

ΣΧΕΔΙΟ ΥΔΡΕΥΣΗΣ

- 1) Τροφοδοσία νερού
- 2) Θερμική βαλβίδα
- 3) Αντλία υψηλής πίεσης
- 4) Εσωτερική βαλβίδα by-pass
- 5) Δοχείο υγρού καθαρισμού
- 6) Σωλήνας υψηλής πίεσης
- 7) Πιστόλι
- 8) Μοχλός του πιστολιού
- 9) Εκτοξευτήρας
- 10) Κεφαλή ακροφυσίου
- 11) Ακροφύσιο

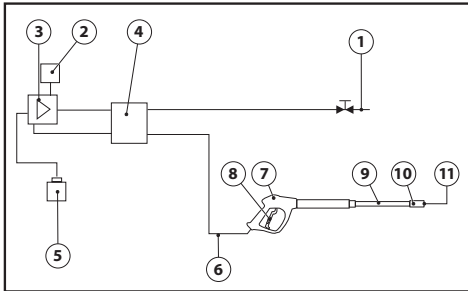

ΠΡΟΒΛΗΜΑΤΑ ΚΑΙ ΛΥΣΕΙΣ

Κινητήρας: βλέπε “εγχειρίδιο για το χρήστη – κινητήρας βενζίνης”.

Αντλία:

Η συσκευή δεν αναπτύσσει πίεση

- Απαερώστε τη συσκευή: λειτουργήστε την αντλία χωρίς το σωλήνα υψηλής πίεσης, μέχρι το νερό να βγαίνει χωρίς φυσαλίδες από την έξοδο υψηλής πίεσης. Επανασυνδέστε, μετά, το σωλήνα υψηλής πίεσης.
- Καθαρίστε το φίλτρο στη σύνδεση του νερού.
- Καθαρίστε το φίλτρο στη σύνδεση του σωλήνα υψηλής πίεσης (εάν είναι παρόν).
- Ελέγξτε την ποσότητα τροφοδοσίας του νερού.
- Βεβαιωθείτε για τη στεγανότητα ή ενδεχόμενες εμφράξεις σε όλους τους σωλήνες τροφοδοσίας της αντλίας.

Ισχυρές διακυμάνσεις της πίεσης

- Καθαρίστε το ακροφύσιο υψηλής πίεσης. Με μια καρφίτσα, αφαιρέστε τη βρωμιά από την οπή του ακροφυσίου και πλύνετε το από το πίσω μέρος με νερό.

Η αντλία χάνει

- Επιτρέπονται μέχρι 10 σταγόνες το λεπτό. Σε περίπτωση μεγαλύτερης απώλειας

απευθυνθείτε στην εξουσιοδοτημένη υπηρεσία τεχνικής υποστήριξης.

Ανταλλακτικά

- Για να εξασφαλίσετε την ασφάλεια της συσκευής χρησιμοποιείτε μόνο αυθεντικά ανταλλακτικά παρεχόμενα ή προτεινόμενα από τον κατασκευαστή.

ΕΠΙΣΚΕΥΕΣ - ΑΝΤΑΛΛΑΚΤΙΚΑ

Για ενδεχόμενα προβλήματα που δεν αναφέρονται στο παρόν εγχειρίδιο ή σπασίματα της μηχανής παρακαλείσθε να επικοινωνήσετε με ένα Εξουσιοδοτημένο Κέντρο Τεχνικής Υποστήριξης για τη σχετική επισκευή ή για την ενδεχόμενη αντικατάσταση αυθεντικών ανταλλακτικών.

ΟΡΟΙ ΕΓΓΥΗΣΗΣ

Όλες οι συσκευές μας έχουν υποστεί αυστηρές δοκιμές και καλύπτονται από εγγύηση για κατασκευαστικά ελαττώματα σύμφωνα με την ισχύουσα νομοθεσία. Η εγγύηση ισχύει από την ημερομηνία αγοράς.

Από την εγγύηση αποκλείονται: - τα κινούμενα μέρη που υπόκεινται σε φθορά - Λαστιχένια μέρη, καρβουνάκια, Φίλτρα, αξεσουάρ και προαιρετικό αξεσουάρ. - Τυχαιές ζημιές και ζημιές που προκαλούνται από τη μεταφορά, από αμέλεια ή εσφαλμένο χειρισμό, εσφαλμένη και ανορθόδοξη χρήση. Η εγγύηση για επιδιορθώσεις περιλαμβάνει την αντικατάσταση ελαττωματικών εξαρτημάτων (εκτός από τη συσκευασία και την αποστολή).

Από την εγγύηση αποκλείονται:

καθαρίσματα βουλωμένα ακροφύσια και Φίλτρα, μηχανές μπλοκαρισμένες λόγω υπολειμμάτων αλάτων.

Η μηχανή προορίζεται αποκλειστικά για ερασιτεχνική χρήση (hobby) και ΟΧΙ ΕΠΑΓΓΕΛΜΑΤΙΚΗ: η εγγύηση δεν καλύπτει οποιαδήποτε άλλη διαφορετική χρήση.

ΔΙΑΘΕΣΗ

 Με την ιδιότητα του ιδιοκτήτη μιας ηλεκτρικής ή ηλεκτρονικής συσκευής, ο νόμος (σύμφωνα με την οδηγία ΕΕ 2002/96/ΕΚ τις 27 Ιανουαρίου του 2003) σας απαγορεύει να εξαλείψετε αυτό το προϊόν ή τα δικά του ηλεκτρικά αξεσουάρ /ηλεκτρονικά ως οικιακά αστικά στερεά απορρίμματα και σας επιβάλλει αντιθέτως να το απορρίψετε στα κατάλληλα κέντρα συλλογής. Είναι δυνατό να εξαλείψετε το προϊόν κατευθείαν στον αντιπρόσωπο αγοράζοντας ένα καινούριο προϊόν, ισοδύναμο εκείνου που πρέπει να εξαλείψετε.

SIMBOLI **OPREZ**

Oprez se koristi za upozoravanje korisnika da bi opasni postupci rukovanja i održavanja mogli rezultirati oštećivanjem ili uništenjem opreme, ako se upute strogo ne poštuju.

 **NAPOMENA**

Napomena se koristi za pružanje korisnih informacija.

RASPAKIRANJE

Nakon otvaranja paketa, provjerite čitavu jedinicu.

- U slučaju problema s ovom jedinicom, ne koristite je dok se ne posavjetujete s ovlaštenim servisnim centrom.
- Zbog transporta i dimenzija paketa neki dijelovi opreme se mogu isporučiti rastavljeni, u tom slučaju ih treba sastaviti prateći upute iz ovog priručnika.

 **OPREZ:** Sve potencijalno opasne predmete (plastične vreće, polistirensku spužvu, čavle i sl.) treba držati izvan dohvata djece.

OPĆA UPOZORENJA

 **OPREZ:** Ovaj priručnik je napisan za korisnika. Uz ovaj proizvod je isporučen priručnik s uputama za uporabu motora kojeg je napisao proizvođač. Molimo, pažljivo pročitajte priložene upute koje uključuju važne napomene za sigurnu ugradnju, uporabu i održavanje.

DRŽITE OVAJ PRIRUČNIK PRI RUCI ZA INFORMACIJE U BUDUĆNOSTI.

 **OPREZ:** Uređaj se smije upotrebljavati samo na otvorenom.

 **OPREZ:** Na kraju svakog čišćenja iskopčajte uređaj iz struje i dovoda vode.

 **OPREZ:** Ne upotrebljavajte uređaj ako je oštećen kabel za napajanje ili drugi važni dijelovi, kao što su sigurnosni uređaji, visokotlačno crijevo, pištolj itd.

 **OPREZ:** Ovaj uređaj namijenjen je za uporabu s neutralnim deterdžentom s biorazgradivim anionskim surfaktantima, kakav je priložen ili predložen od proizvođača. Uporaba drugih deterdženata

ili kemijskih sredstava može ugroziti sigurnost uređaja.

 **OPREZ:** Ne upotrebljavajte uređaj u blizini drugih osoba ako nisu odjevene u zaštitnu odjeću.

 **OPREZ:** Mlaz vode se ne smije usmjeriti prema mehaničkim djelima koji su prekriveni mazivom, jer bi se masnoća rastopila i izgubila na terenu. Pneumatske gume i ventili se moraju prati na udaljenosti od najmanje 30cm, jer bi se mogli oštetiti mlazom vode pod visokim pritiskom. Prvi znakovi nanese štete se vide kad pneumatične gume izgube boju. Upotreba oštećenih pneumatika i zračnih ventila je opasna po život.

 **OPREZ:** Visokotlačni mlaz može biti opasan ako se ne koristi ispravno. Mlaz se ne smije usmjeravati prema ljudima, životinjama ili prema električnim uređajima, kao ni prema samom uređaju za čišćenje.

 **OPREZ:** Savitljivo crijevo, dodatni dijelovi i spojevi za visoki tlak važni su za sigurnost uređaja. Upotrebljavajte isključivo one cijevi, dijelove i priključke koje predlaže proizvođač (izuzetno je važno zaštititi navedene komponente od oštećenja nastalih neispravnom uporabom kao i savijanjem, udarcima i grebanjem).

 **OPREZ:** Pištolj je opremljen sigurnosnom kvačicom. Nakon svakog rada s uređajem upotrijebite sigurnosnu kvačicu da biste spriječili slučajno aktiviranje mlaza.

- Ne usmjeravajte mlaz prema sebi ili prema drugim ljudima radi čišćenja odjeće ili cipela.

- Ne dozvolite da uređaj bez nadzora upotrebljavaju djeca ili osobe koje nisu za to osposobljene.

- Sigurnosni uređaji: pištolj je opremljen sigurnosnom kvačicom, motor je opremljen zaštitom od preopterećenja Klase I, pumpa je opremljena prenosnim ventilom ili uređajem za prekid rada.

- Sigurnosno dugme na pištolju ne služi za blokiranje poluge za vrijeme rada uređaja, već za sprječavanje slučajnog pokretanja mlaza.

 **OPREZ:** Uređaji koji nisu opremljeni sustavom za automatsko zaustavljanje (A.S.S.): ne smiju imati duže od 2 minute neprekidnog rada pištolja. Reciklirana voda

znatno povećava temperaturu uzrokujući oštećenja na pumpi.

- ⚠ **OPREZ:** Uređaji opremljeni sustavom za automatsko zaustavljanje (A.S.S.): najduže preporučeno trajanje rada u stand-by stanju je 5 minuta.
- ⚠ **OPREZ:** Potpuno isključite uređaj (glavni prekidač u položaju OFF) ako ga ostavljate bez nadzora.
- ⚠ **OPREZ:** Svaki stroj se testira u radnim uvjetima. Stoga je normalno da u unutrašnjosti ostane nekoliko kapljica vode.
- ⚠ **OPREZ:** Pazite da ne oštetite kabel za napajanje. Oštećeni kabel odmah mora zamijeniti ovlašteni servis ili električar.
- ⚠ **OPREZ:** Stroj sadrži tekućinu pod tlakom. Čvrsto držite pištolj da ne bi došlo do trzaja. Koristite samo mlaznicu koja je priložena uz uređaj.
- ⚠ **OPREZ:** Visokotlačno crijevo izrađeno je da podnese visoki tlak. Postupajte oprezno da ga ne biste oštetili. Neispravnom uporabom mogu nastati prijevremena oštećenja ili puknuća koja će jamstvo učiniti nevaljanim.
- ⚠ **OPREZ:** Uređaj ne smiju koristiti djeca ili osobe sa smanjenim fizičkim, osjetilnim ili mentalnim sposobnostima, kao ni osobe s nedovoljnim iskustvom i znanjem, dok se adekvatno ne obuču.
- ⚠ **OPREZ:** Djeca se ne smiju igrati uređajem čak ni ako su pod nadzorom.
- ⚠ **OPREZ:** Prije uključivanja čistača odmotajte visokotlačno crijevo.
- ⚠ **OPREZ:** Crijevo zamotavajte i odmotavajte pažljivo da ne biste prevrnuli uređaj.
- ⚠ **OPREZ:** Kod odmotavanja ili namotavanja crijeva uređaj mora biti isključen, a crijevo prazno (bez tlaka).
- ⚠ **OPREZ:** Mogućnost opekotina iz ispuha motora. NE DODIRUJTE I PAZITE DA CIJEV NE DOĐE U KONTAKT S ISPUHOM MOTORA.
- ⚠ **OPREZ:** Preporučuje se uporaba štitnika za uši.
- ⚠ **OPREZ:** Motore s unutarnjim sagorijevanjem ne koristite u zatvorenim prostorima, ako nije osigurano odgovarajuće provjetranje u skladu s nacionalnim propisima o radu.
- ⚠ **OPREZ:** Pobrinite se da emisije ispušnih plinova ne budu u blizini ulaznih ventilacijskih otvora.

ODGOVARAJUĆA UPORABA STROJA

Učinkovitost i jednostavnost uporabe stroja pogoduju za neprofesionalnu uporabu. Konstrukcijske tehnologije su temeljito proučene kako bi se osigurale visoke razine pouzdanosti i sigurnosti te dugotrajan radni vijek. Izričito je zabranjena uporaba stroja u potencijalno eksplozivnim okruženjima i područjima. Raspon radne temperature mora biti između +5° i +50°C. Kućište je oblikovano tako da bude maksimalno pogodno za transportiranje, s pogodnom ručkom i bez dijelova što strše ili opasnih kutova. Stroj se isporučuje sa štrcaljkom i pištoljem s ručkom kako bi se osigurao pravilan položaj za rad; oblici i dimenzije ručke odgovaraju važećim sigurnosnim normama. Zabranjeno je postavljati bilo kakve zaštite ili vršiti preinake na štrcaljki ili na mlaznicama za pranje.

Visokotlačni perač je pogodan za pranje hladnom ili toplom vodom pri maksimalnoj temperaturi od 40°C, više temperature mogu oštetiti crpku.

Voda koju koristite za perač ne smije biti prljava, sadržavati pijesak ili bilo kakve korozivne kemijske proizvode, kako se ne bi ugrozio pouzdan rad i dugačak radni radni vijek opreme.

Stroj se koristi za pranje roleta, glavnih vrata, pločica, automobila, kamp kućica itd. gdje je visoki tlak neophodan za uklanjanje nečistoća. Uporabom odgovarajuće dodatne opreme, uređaj se može se koristiti za pjenjenje i pjeskarenje te za pranje rotacijskom četkom koja se pričvršćuje na pištolj.

STANDARDNA OPREMA

- 1-Motor
- 2-Štrcaljka za pjenu
- 3-Izlaz vode
- 4-Ulaz vode + filter
- 5-Štrcaljka
- 6-Visokotlačna cijev
- 7-Pištolj
- 8-Igla za čišćenje mlaznice
- 9-Držalo za opremu
- 10-Držalo za cijev
- 11- Alarm za motorno ulje

PRAVILNA UPORABA STROJA

- ⚠ **OPREZ:** Perač treba postaviti na sigurnoj i

- čvrstoj površini u okomitom položaju..
- ⚠ OPREZ:** Uvijek kada koristite visokotlačni perlač, preporučujemo da držite pištolj u pravilnom položaju, s jednom rukom na ručki, a drugom na štrcaljki.
- ⚠ OPREZ:** Mlaz vode se nikada ne smije usmjeriti prema stroju.

I. SIGURNOSNI UREĐAJ NA PIŠTOLJU

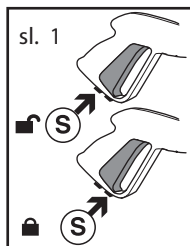

Uvijek kada trebate zaustaviti stroj, morate uporabiti gumb za sigurnosno zaključavanje (S) koji se nalazi na pištolju, kako biste izbjegli slučajno pokretanje (sl. 1).

II. USIS SREDSTVA ZA PRANJE

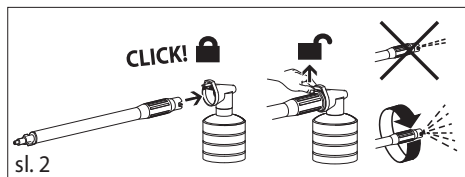

Napunite spremnik sredstva za pranje. Na pištolj priključite jedinicu za pjenu i pobrinite se da spoj bude siguran (sl. 2).

III. UPORABA ŠTRCALJKE

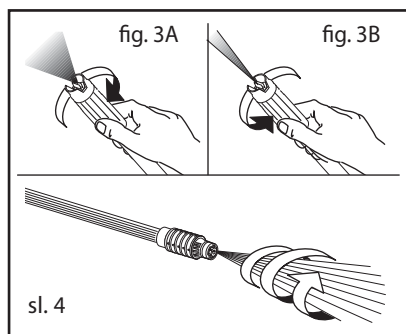

Visokotlačni perlač može biti opremljen jednim ili više tipova štrcaljki za raspršivanje:

ŠTRCALJKA S PODESIVIM MLAZOM

Kut mlaza se može podešavati. Može se ostvariti ravan ili raspršen mlaz okretanjem cilindra u smjeru ili u smjeru suprotnom od kazaljke na

sat (sl. "3A"- "3B").

TURBO ŠTRCALJKA (opcija)

Mlaznica i rotacijski mlaz za povećavanje efekta pranja (sl. 4)(turbo štrcaljka se ne može podešavati).

- ⚠ OPREZ:** ne pokušavajte okretati cilindar.

IV. UREĐAJI S TERMALNIM VENTILOM

Ovaj uređaj omogućuje premošćivanje stroja automatskim pražnjenjem vode, uvijek kada temperatura sklopova za hlađenje naraste na gotovo 60°C.

- ⚠ OPREZ:** uređaji koji nisu isporučeni u ovom paketu ne smiju raditi dulje od 2 minute s aktiviranim pištoljem. Reciklirana voda se znatno zagrijava što može teško oštetiti crpku.

UPUTE ZA UPORABU

- ⚠ OPREZ:** Ne pokrećite stroj s visokom ili niskom razinom ulja, budući da bi to moglo oštetiti motor. Ukoliko imate dodatna pitanja u svezi motora, molimo pogledajte priručnik s uputama za uporabu motora, koji je isporučen s jedinicom.
- ⚠ OPREZ:** Motor se isporučuje bez ulja. Prije pokretanja morate napuniti uljno korito uljem.
- ⚠ OPREZ:** Prije pokretanja crpke, provjerite razinu ulja u crpki.
- ⚠ OPREZ:** Ako prvi put upotrebljavate stroj ili ga ne koristite dulje vrijeme, obvezno na nekoliko minuta priključite usisnu cijev kako bi izašle nečistoće koje bi mogle začeptiti sapnicu pištolja.
- ⚠ OPREZ:** Spremnik za gorivo napunite bezolovnim benzinom. Ne koristite olovni benzin.

I. POKRETANJE

DOVOD VODE

Priključak za dovod vode - dodatne sigurnosne informacije

- ⚠ OPREZ: (SIMBOL)** Voda, koja prolazi kroz mašinu, nije za pijeće.
- ⚠ OPREZ: - opasnost!** Za dovod vode se smije koristiti isključivo čista ili filtrirana voda. Dovod vode treba biti barem dva puta veći od kapaciteta crpke.

- Minimalna brzina protoka: 15 l/min
 - Maksimalna temperatura ulazne vode: 40°C
 - Maksimalan tlak ulazne vode: 1Mpa
- Postavite perač što je moguće bliže izvoru vode.

Dovod vode iz vodovoda

- Priključite cijev za dovod vode (nije uključena) na priključak za dovod vode na jedinici i na izvor vode.
- Otvorite vodu.

Čistač se može neposredno priključiti na vodovod s pitkom vodom samo ako se priključi cijev s nepovratnim ventilom u skladu s trenutnim propisima na snazi. Pobrinite se da promjer cijevi bude najmanje Ø 13mm te da cijev bude ojačana.

⚠ OPREZ: POZOR: Voda, koja prolazi skroz mašinu, nije za pijenje.

Uređaj nije prikladan za priključak vode za piće.

Dovod vode iz otvorenog spremnika

- Odvijte spojni član ulaznog priključka.
- Zavijte usisnu cijev s filtrom (nije uključena) na priključak za vodu na jedinici.
- Objesite filter u spremniku.
- Prije uporabe ventilirajte jedinicu.
 - Odvijte visokotlačni vod na visokotlačnom priključku na jedinici.
 - Uključite jedinicu i pustite da voda slobodno teče iz visokotlačnog priključka sve dok ne bude čista i bez mjehurića.
 - Isključite jedinicu i ponovno zavijte visokotlačnu cijev.

Ako se ne pridržavate gore opisanih uputa, može doći do teških mehaničkih oštećenja crpke i poništavanja jamstva.

1. Priključite visokotlačnu cijev na visokotlačni izlazni priključak na jedinici (sl. 5).



sl. 5

2. Priključite visokotlačnu cijev na pištolj za raspršivanje. Umetnite željeni nastavak za raspršivanje u priključak za nastavak. Pritisnite oprugu i zakrenite nastavak u zaključani položaj (sl. 6).

nastavak. Pritisnite oprugu i zakrenite nastavak u zaključani položaj (sl. 6).



sl. 6

3. Priključite vrtnu cijev na dovod vode na jedinici (maks. 10 bara, maks. t. 40°C) (sl. 7).

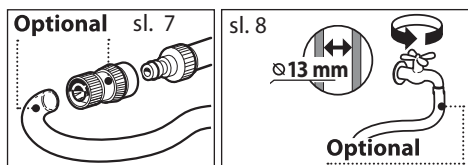

Optional sl. 7

sl. 8

4. Priključite vrtnu cijev na izvor hladne vode i potpuno otvorite vodu (sl. 8).

5. Aktivirajte pištolj kako biste se riješili zraka, pričekajte da iz mlaznice poteče stabilan mlaz vode (sl. 9).

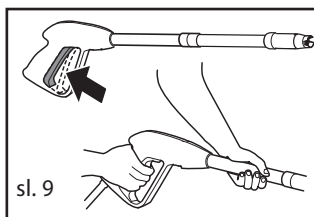

sl. 9

⚠ OPREZ: Kako biste olakšali prvo pokretanje, preporučuje se da prilikom povlačenja ručice pokretača držite pritisnut okidač pištolja.

6. Pritisnite pipu za gorivo u položaj UKLJUČENO (sl. 10).

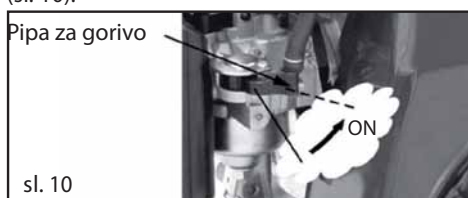

sl. 10

7. Pritisnite polugu čoka u položaj ISKLJUČENO (sl. 11).

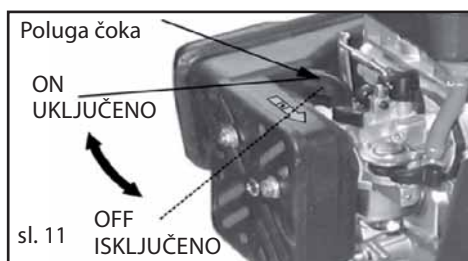

sl. 11

NAPOMENA: Ukoliko je motor topao ili je temperatura okoline visoka, ne koristite čok.

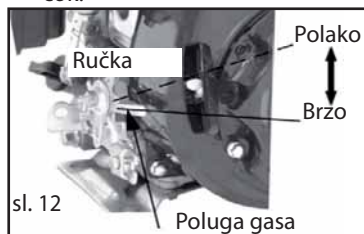

sl. 12

Poluga gasa

8. Polugu gasa postavite u položaj BRZO (sl. 12).

9. Pokrenite motor.

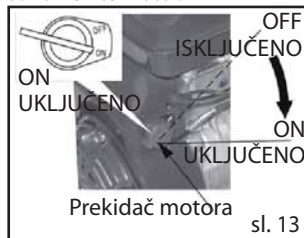

sl. 13

Prekidač motora

a) Pritisnite prekidač motora u položaj UKLJUČENO (sl. 13).

b) Lagano potegnite ručku konopca za pokretanje (sl. 12) dok ne

osjetite otpor kompresije, a zatim povucite naglo.

OPREZ: Polako vratite ručku konopca za pokretanje kako ne biste oštetili pokretač.

10. Postepeno pomičite polugu čoka u položaj OTVORENO. Zagrijte motor dok počne ujednačeno raditi (sl. 11).

OPREZ: Alarm za motorno ulje je podešen da upozori korisnika na činjenicu da je količina ulja u bloku motora nedovoljna. Jednom kada razina ulja u bloku motora postane preniska, alarm za motorno ulje će automatski zaustaviti motor kako bi se spriječila šteta, a prekidač motora će se i dalje nalaziti u položaju "UKLJUČENO".

OPREZ: Stroj peraća mora raditi s čistom vodom kao bi se spriječilo oštećivanje samog stroja peraća.

OPREZ: Ne ostavljajte cistac na minimum više od 2 minute.

II. ZAUSTAVLJANJE

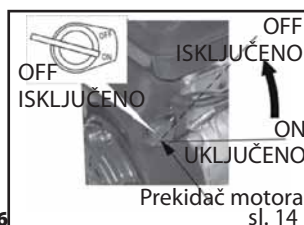

sl. 14

Prekidač motora

1. Pritisnite prekidač motora u položaj ISKLJUČENO (sl. 14).

2. Postavite pipu za gorivo u položaj ISKLJUČENO (sl. 15).



sl. 15

OPREZ: Kada završite s radom, isključite stroj.

OPREZ: Kada isključite stroj, otvaranjem pištolja uvijek ispraznite tlačnu cijev..

OPREZ: U slučaju opasnosti pritisnite prekidač motora u položaj "ISKLJUČENO" kako biste zaustavili motor.

ODRŽAVANJE

OPREZ: Prije bilo kakvih radova na održavanju stroja peraća, oslobodite tlak i iskopčajte priključak za vodu.

I. PODMAZIVANJE

Motor: pogledajte "korisnički priručnik - benzinski motor opće namjene".

Visokotlačna vodena crpka: preporučujemo ulje GEAR SYNTHETIC ISO 150 - kapacitet ulja 65 gr.

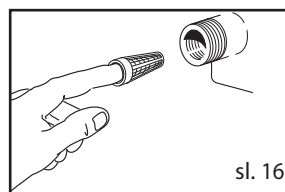

sl. 16

II. PROVJERA FILTRA NA USISNOJ CIJEVI VODE

Povremeno provjeravajte kako biste izbjegli

začeppljivanje uslijed naslaga (sl. 16).

III. SPREMANJE ZA DUŽE VREMENSKO RAZDOBLJE

Ukoliko predvidite/očekujete da ćete držati stroj u okruženjima gdje postoji opasnost od leda/zamrzavanja ili ako ga nećete koristiti više od 3 mjeseca, preporučujemo da uporabite antifriz prije spremanja stroja (poput onog koji se koristi u automobilima).

Osim toga, pri pokretanju, iz crpke se može

pojaviti manje istjecanje; nestat će nakon nekoliko sati uporabe. Do 10 kapi u minuti je prihvatljivo; u slučaju većeg istjecanja kontaktirajte ovlaštenu servisnu centar.

HEMA VODENIH INSTALACIJA

- 1) Dovod vode
- 2) Termalni ventil
- 3) Visokotlačna vodena crpka
- 4) Unutarnji prenosni ventil
- 5) Spremnik sa sredstvom za pranje
- 6) Visokotlačna cijev
- 7) Pištolj
- 8) Okidač pištolja
- 9) Štrcaljka
- 10) Glava mlaznice
- 11) Mlaznica
- 10) Testa ugello
- 11) Ugello

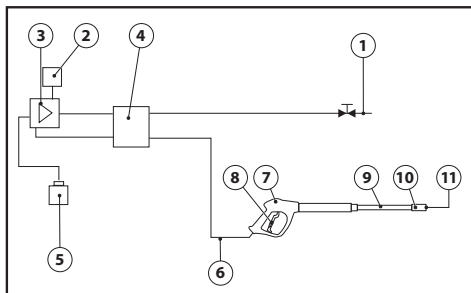

OTKLANJANJE POTEŠKOĆA

Motor: pogledajte "korisnički priručnik - benzinski motor opće namjene".

Visokotlačna vodena crpka:

Uređaj ne postiže dovoljan tlak

- Odzračiti uređaj: pustiti uređaj da radi bez visokotlačne cijevi, dok voda ne počne izlaziti bez mjehurića. Natom ponovno priključiti visokotlačnu cijev.
- Očistiti filter u priključku za vodu.
- Očistite filter koji se nalazi na priključku cijevi pod visokim pritiskom (ukoliko je prisutan).
- Provjeriti količinu dovoda vode.
- Provjeriti dali su dovodne cijevi nepropusne ili začepljene.

Velike oscilacije tlaka

- Očistiti otvor visokotlačne mlaznice. Koristeći iglu, očistiti prljavštinu iz mlaznice i potom vodom oprati prednju stranu.

Pumpa propušta

- Dozvoljeno je do 10 kapljica na minutu. U slučaju većeg curenja obratiti se ovlaštenom servisnom centru.

Rezervni dijelovi

- Da bi se garantirala sigurnost aparata, upotrebljavajte samo originalne rezervne dijelove koje isporučuje ili preporučuje proizvođač.

POPRAVKI - REZERVNI DIJELOVI

Za sve probleme koji nisu navedeni u ovom priručniku ili bilo koja oštećenja stroja, preporučujemo da posjetite ovlaštenu servisnu centar radi popravka ili moguće izmjene bilo kojeg originalnog dijela.

JAMSTVENI UVJETI

Svi naši uređaji temeljito su pregledani i testirani, te za njih vrijedi jamstvo za nedostatke u izradi sukladno sa propisima. Jamstvo traje od dana prodaje.

Iz jamstva su izuzeti: - Djelovi podložni normalnom trošenju.

- Gumeni dijelovi, ugljene četkice, filteri, pribor a dodatni pribor.

- Slučajna oštećenja nastala u prijevozu, nemarkom ili neadekvatnim baratanjem, uporabom neispravnih ili neodgovarajućih instalacija. - Jamstvo ne pokriva čišćenje unutrašnjih komponenata, filter, što su začepljene mlaznice, uređaji blokirani zbog taloženja kamenca

Uređaj je namjenjen isključivo za hobističku uporabu, a NE ZA PROFESIONALNU UPORABU: garancija obuhvaća samo uporabu za osobne potrebe.

ODBACIVANJE

Jako majiteli elektrického nebo elektro-nického zařízení Vám zákon (v souladu s evropskou směrnicí 2002/96/CE z 27. ledna 2003) zakazuje tento výrobek či jeho elektrické / elektronické příslušenství zlikvidovat jako pevný komunální odpad a nařizuje Vám jej odnést do zvláštních sběrných zařízení.

Za účelem likvidace je možný výrobek odnést přímo distributorovi a zakoupit si výrobek nový, stejný jako ten, jenž je určen k likvidaci



SIMBOLI**POZOR:**

Potrebno je opozorilo, ki uporabnika opozori na dejstvo, da lahko nevarni postopki delovanja in vzdrževanja poškodujejo ali uničijo opremo, če se strogo ne upoštevajo.

**OPOMBA**

Za navedbo koristnih informacij se uporablja obvestilo.

RAZPAKIRANJE

Po odprtju embalaže preverite celotno napravo.

-V primeru težav s to napravo je ne uporabljajte, dokler se ne posvetujete s pooblaščenim servisnim centrom.

- Zaradi prevoza in dimenzij pakiranja se lahko nekatera oprema dobavi razstavljena; v tem primeru je treba namestitev opraviti v skladu z navodili iz te brošure.



POZOR: Vse morebitne škodljive dele embalaže (plastične vrečke, penast stiropor, žeblje itd.) je treba hraniti izven dosega otrok.

SPLOŠNA OPOZORILA

POZOR: Ta priročnik je bil sestavljen za uporabnike. Navodila v zvezi z motorjem so vključena v brošuro, ki jo je sestavil proizvajalec, in so priložena k napravi. Natančno preberite priložena navodila, ki vsebujejo pomembne napotke glede varne namestitve, uporabe in vzdrževanja.

BROŠURO HRANITE PRI ROKI ZA VSAKRŠNE NADALJNJE INFORMACIJE.

POZOR: Aparat je namenjen izključno uporabi na prostem.



POZOR: Ob koncu vsake uporabe obvezno prekinite dovod električne energije in vode.



POZOR: V primeru poškodovane električne vrvice ali okvare pomembnih delov aparata, kot na primer varnostnih mehanizmov, visokotlačne cevi, pištole,

itd., slednjega ne uporabljajte.



POZOR: Aparat je načrtovan za uporabo s čistilom iz kompleta ali čistilom, ki ga priporoča proizvajalec (na primer nevtralni šampon na osnovi anionskih razgradljivih tensioaktivnih delcev). Uporaba drugih vrst čistil ali kemičnih sredstev lahko vpliva na varnost uporabe aparata.



POZOR: Ne uporabljajte aparata v bližini oseb, razen če so le-te ustrezno zavarovane z zaščitnimi oblačili.



POZOR: Pri čiščenju vozil curka ne usmerite neposredno na osni ležaj, saj lahko v nasprotnem primeru sperete mast. Pnevmatike/pnevmatske ventile je dovoljeno čistiti le z minimalne razdalje 30 cm, saj lahko v nasprotnem primeru z visokotlačnim curkom poškodujete pnevmatike/pnevmatske ventile. Prvi znak poškodbe je sprememba barve pnevmatike. NEVARNOST! Poškodovane pnevmatike/pnevmatski ventili so življenjsko nevarni.



POZOR: Curki vode pod visokim pritiskom so lahko v primeru neustrezne uporabe nevarni. Curkov nikoli ne usmerjajte neposredno v osebe, živali, električne aparata ali v sam aparat.



POZOR: Gibke cevi, dodatna oprema in visokotlačni nastavki so pomembni za varnost aparata. Uporabljajte samo gibke cevi, dodatno opremo in nastavke, ki jih navaja proizvajalec (izjemno pomembno je, da so ti sestavni deli vedno v brezhibnem stanju in jih ne uporabljate na nepravilen način ali jih kakorkoli prepogibate ali poškodujete z udarci ali praskami).



POZOR: Pištola je opremljena z varnostnim gumbom. Vsakokrat, ko prenehate uporabljati aparat, je pomembno, da ta gumb aktivirate tako, da ne pride do nepredvidene sprožitve pištole.

- Ne usmerjajte vodnega curka proti sebi ali drugim osebam z namenom čiščenja oblačil ali čevljev.
- Ne dovolite, da bi aparat uporabljali otroci ali neizkušene osebe.
- Varnostni mehanizmi: pištola, opremljena

z varnostnim gumbom, stroj, opremljen z mehanizmom za izklop pri preobremenitvi, črpalka, opremljena z ventilom za by-pass ali z mehanizmom za izklop.

- Varnostni mehanizmi: pištola, opremljena z varnostnim gumbom, stroj, opremljen z mehanizmom za izklop pri preobremenitvi, črpalka, opremljena z ventilom za by-pass ali z mehanizmom za izklop.

⚠ POZOR: Pri aparatih, ki niso opremljeni z mehanizmom A.S.S. – Automatic Stop System, pištola za brizganje ne sme delovati dlje od 2 minut. Voda ob ponovnem kroženju se namreč precej segreje in bi lahko resno okvarila črpalko.

⚠ POZOR: Aparatov, ki so opremljeni z mehanizmom A.S.S. – Automatic Stop System, ni dobro pustiti v položaju stand-by za več kot 5 minut.

⚠ POZOR: Vsakokrat, ko aparata ne nadzorujete, ga povsem izključite (glavno stikalo v položaju OFF).

⚠ POZOR: Vsak aparat se tovarniško testira z uporabo, zato so kapljice vode v njegovi notranjosti povsem normalen pojav.

⚠ POZOR: Pazite, da ne poškodujete električne vrvice. Okvarjeno vrstico naj vam nemudoma zamenja tehnični servis/pooblaščen usposobljeni električar.

⚠ POZOR: V aparatu je tekočina pod pritiskom. Čvrsto primite brizgalno pištolo, da preprečite povratni udarec zaradi reakcijske sile. Uporabljajte samo visokotlačno šobo v kompletu z aparatom.

⚠ POZOR: Visokotlačna cev je načrtovana in izdelana tako, da prenese visok pritisk. Da preprečite morebitne okvare, s cevjo še posebej previdno ravnajte. Slaba ali nepravilna uporaba lahko namreč privede do okvar ali prehitre obrabe, ki jih garancija ne pokriva.

⚠ POZOR: Ni dovoljena uporaba proizvoda otrokom ali fizično, senzorično, umsko nesposobnim osebam ali tistim, ki nimajo izkustva ali spoznavanja in niso bile prikladno izurjene ali poučene.

⚠ POZOR: Otroci se ne smejo igrati s

proizvodom, četudi so pod kontrolo.

⚠ POZOR: Tlačnega vodnega čistilca nikoli ne vključite, če niste predhodno popolnoma razvili visokotlačne cevi.

⚠ POZOR: Pri razvijanju in zvijanju cevi pazite, da se sam vodni čistilec ne prevrne.

⚠ POZOR: Med razvijanjem in zvijanjem cevi mora biti aparat izključen, sama cev pa ne sme biti pod pritiskom (izključena).

⚠ POZOR: Obstaja tveganje opeklin zaradi izpuha motorja. NE DOTIKAJTE SE ŠOBE IN PAZITE, DA NE PRIDE V STIK Z IZPUHOM MOTORJA.

⚠ POZOR: Priporočljiva je uporaba zaščite za ušesa.

⚠ POZOR: Naprav, ki jih poganja motor z notranjim izgorevanjem, ne uporabljajte v notranjih prostorih, razen če državni organi za delo ocenjujejo, da je prezračevanje ustrezno.

⚠ POZOR: Zagotovite, da v bližini dovajanja zraka ni nobenih izpušnih plinov.

USTREZNA UPORABA STROJA

Učinkovitost in enostavna raba stroja ustrezata neprofesionalni uporabi. Proučevane so bile strukturne tehnologije za zagotovitev visoke zanesljivosti in ravni varnosti ter dolge življenjske dobe. Uporaba stroja v potencialno eksplozivnih okoljih ali območjih je absolutno prepovedana. Delovna temperatura mora biti v razponu med +5° in +50°C. Oblika ohišja je bila proučevana za zagotovitev maksimalnega ugodja prevoza z ustreznimi ročaji brez štrlečih delov in nevarnimi robovi. Stroj je dobavljen skupaj s konico s pištolo, opremljeno z ročajem, ki omogoča praktičen delovni položaj; oblike in dimenzije ročaja ustrezajo veljavnim varnostnim standardom. Na brizgalno konico ali na čistilne potisne šobe je prepovedano nanašati zaščite ali pa jih spreminjati. Visokotlačni čistilni stroj je primeren za pranje s hladno ali toplo vodo pri maksimalni temperaturi 40°C, visoke temperature lahko poškodujejo črpalko. Voda, ki jo uporabljate za čistilni stroj, ne sme biti umazana, ne sme vsebovati peska ali kakršnih koli kemičnih proizvodov, da ne ogrozi pravnega delovanja in dolge življenjske dobe opreme.

Stroj se uporablja za pranje rolet, vhodnih

vrat, opeke, avtomobilov, prikolic itd., če je za odstranjevanje umazanije nujno potreben pritisk vode.

S primerno dodatno opremo se lahko uporablja za penjenje in peščeni curek ter za čiščenje z vrtljivo krtačo, ki se uporablja za pištolo.

STANDARDNA OPREMA

- 1-Motor
- 2-Konica za peno
- 3-Izhod za vodo
- 4-Vhod za vodo + filter
- 5-Konica
- 6-Visokotlačna cev
- 7-Pištola
- 8-Zatič čistilne potisne šobe
- 9-Dodatno držalo
- 10-Držalo za kabel
- 11- Alarm za motorno olje

PRAVILNA UPORABA STROJA

- ⚠ **POZOR:** Čistilni stroj se namesti na varno in trdno površino v vodoravni položaj.
- ⚠ **POZOR:** Predlagamo vam, da ob vsaki uporabi visokotlačnega čistilnega stroja pištolo trdno primete na pravem mestu, z eno roko za ročaj, z drugo pa na konici.
- ⚠ **POZOR:** Vodnega curka nikoli ne usmerjajte v stroj.

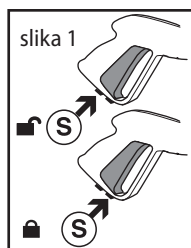

I. VARNOSTNA ZAPORA NA BRIZGALNI PIŠTOLI

Kadarkoli morate stroj zaustaviti, morate uporabiti varnostno zaporo (S), nameščeno na pištoli, da preprečite nenamerno odpiranje (slika 1).

II. SESANJE DETERGENTA

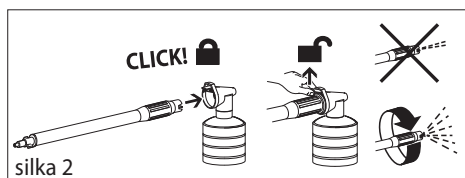

Napolnite posodo za detergent. Povežite penasti del s pištolo tako, da zagotovite varno povezavo (slika 2).

III. UPORABA KONICE

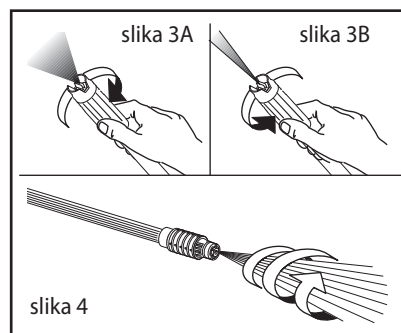

Visokotlačni čistilni stroj je lahko opremljen z enim ali več tipi brizgalnih konic:

PRILAGODITEV BRIZGALNE ŠOBE

Kot brizganja se lahko prilagodi. Enakomeren ali razpršen vodni curek se doseže z vrtenjem gumba v smeri urinih kazalcev ali v nasprotni smeri urinih kazalcev (slika "3A"- "3B").

TURBO KONICA (posebna dodatna oprema)

Potisna šoba in krožni curek za večji učinek čiščenja (slika 4) (turbo konica ni prilagodljiva).

- ⚠ **POZOR:** gumba ne obračajte.

IV. NAPRAVE, DOBAVLJENE SKUPAJ S TOPLOTNIM VENTILOM

Ta naprava omogoča pomožno delovanje stroja s samodejnim praznjenjem vode, kadarkoli temperatura vode doseže skoraj 60°C in se delovne komponente ohladijo.

- ⚠ **POZOR:** Naprave, ki nimajo te namenske uporabe, ne smejo delovati več kot 2 minuti s sproženo pištolo. Temperatura reciklirane vode se znatno poviša, kar povzroči veliko okvaro črpalke.

NAVODILO ZA UPORABO

⚠ POZOR: Motorja ne zaženite z visokim ali nizkim nivojem olja, ker lahko to poškoduje motor. Če imate v zvezi z motorjem kakšna vprašanja, glejte navodila za obratovanje motorja, priložena napravi.

⚠ POZOR: Motor ni dobavljen z oljem. Pred zagonom motorja morate napolniti rezervoar.

⚠ POZOR: Pred zagonom črpalke preverite nivo olja v črpalki.

⚠ POZOR: Če stroj uporabljate prvič ali če stroja ne dolgo ne boste uporabljali, morate za nekaj minut priklopiti sesalno cev, da omogočite odstranitev nečistoč tako, da se potisna šoba pištole ne zamaši.

⚠ POZOR: Rezervoar za gorivo napolnite z neosvinčenim bencinom. Ne uporabljajte osvinčenega bencina.

I. VKLOP

OSKRBA Z VODO

Povezava z oskrbo z vodo - Dodatne varnostne informacije

⊘ POZOR: (sinbolo): naprava ni primerna za povezavo do pitne vode.

⚠ POZOR: - Nevarnost! Za pritekanje uporabljajte samo čisto ali filtrirano vodo. Pritok vode mora biti vsaj dvakrat večji od prostornine črpalke.

- Minimalna stopnja odtoka: 15 l/min
- Maksimalna temperatura pritoka vode: 40°C
- Maksimalen pritisk vhodne vode: 1Mpa

Čistilo namestite čim bližje oskrbi z vodo.

Oskrba z vodo iz vodovodnega kanala

- Priklopite dovodno cev (ni priložena) k vhodu za vodo naprave in k oskrbi z vodo.
- Odprite oskrbo z vodo.

Čistilni stroj se lahko neposredno priklopi na glavni vod oskrbe s pitno vodo samo, če je dovodna cev opremljena z nepovratnim ventilom v skladu s trenutnimi veljavnimi predpisi.

Prepričajte se, da je premer cevi najmanj 13

mm in da je cev ojačana.

⚠ POZOR: Voda, ki gre skozi stroj ni pitna!
Oskrba z vodo iz odprtega zabojnika

- Odvijte spojni del za vhod za vodo.
- Privijte sesalno cev s filtrom (ni priložena) na vodni priključek naprave.
- Na zabojnik obesite filter.
- Pred postopkom napravo prezračite.
 - Odvijte visokotlačno linijo na visokotlačni izhod naprave.
 - Vključite napravo in jo pustite teči, dokler iz visokotlačnega izhoda ne priteče voda brez mehurčkov.
 - Izključite napravo in nanjo ponovno privijte visokotlačno cev.

Neupoštevanje zgornjih pogojev povzroči resno mehansko okvaro črpalke in izgubo garancijskega kritja.

1. Visokotlačno cev priključite na visokotlačni izhod naprave (slika 5).



slika 5

2. Visokotlačno cev priključite na brizgalno pištole. Brizgalno palico po lastni izbiri vstavite v podaljšek palice. Pritisnite z napetostjo vzmeti in zavrtite v blokiranem položaju (slika 6).



slika 6

3. Cev za zalivanje priključite na izhod za vodo na napravi (največ 10 bar, maksimalna temperatura 40°C) (slika 7).

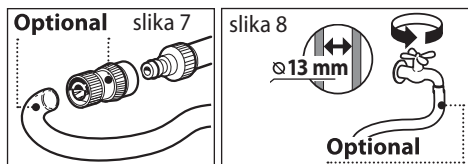

Optional slika 7

slika 8

13 mm

Optional

4. Cev za zalivanje priključite na iztok hladne vode in vodo popolnoma odprite (slika 8).

5. Sprožite pištolo, da izpustite ujet zrak, počakajte na stalen prtok vode, ki priteka iz brizgalnega potisne šobe (slika 9).

⚠ POZOR: Da bi omogočili prvi zagon je priporočljivo, da zadržite sprožilec pritisnjen, medtem ko spuščate zaganjalno ročico.

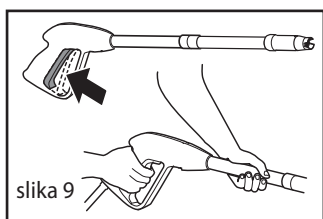

slika 9

6. Ročico za gorivo potisnite v položaj ON (vklop) (slika 10).



slika10

7. Dušilno loputo potisnite v položaj OFF (izklop) (slika 11).

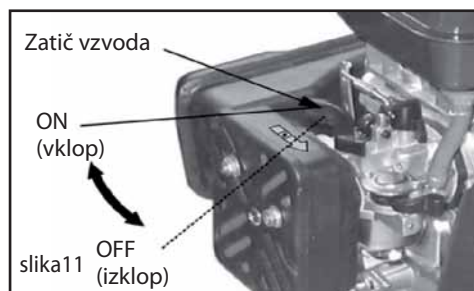

slika11

🗨 OPOMBA: Ne zapirajte dovoda zraka, če je motor vroč ali pa je temperatura zraka visoka.

8. Ročico za plin spustite v HITER položaj (slika 12).

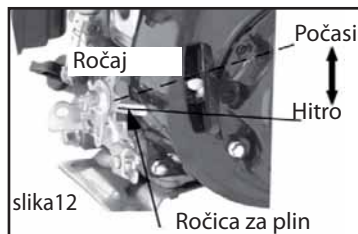

slika12

9. Zaženite motor.

a) Stikalo motorja potisnite v položaj ON (vklop) (slika 13).

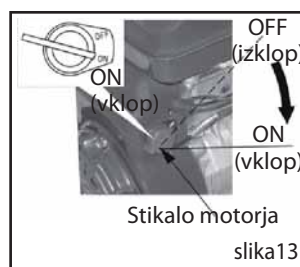

slika13

b) Rahlo povlecite vrvični povodec za zagon (slika 12) navzgor, dokler ne začutite upiranja in nato hitro povlecite.

⚠ POZOR: Vrvični povodec za zagon blago vrnite v začetni položaj, da preprečite okvaro zaganjalnika.

10. Postopoma premikajte dušilno loputo do ODPRTEGA položaja. Motor segrevajte, dokler ne teče enakomerno (slika 11).

⚠ POZOR: Alarm za motorno olje je namenjen opozarjanju uporabnika o dejstvu, da je nivo motornega olja v bloku motorja nezadosten. Ko je nivo olja v bloku motorja prenizek, alarm za motorno olje samodejno zaustavlja motor, da prepreči poškodbe, medtem ko je stikalo motorja še vedno v položaju ON (vklop).

⚠ POZOR: Čistilni stroj mora delovati s čisto vodo, da preprečite vsakršne okvare čistilnega stroja

⚠ POZOR: Ne pustiti visokotlačni čistilec vklopljen več kot 2 minuti.

.II. ZAUSTAVITEV

1. Stikalo motorja potisnite v položaj OFF (izklop) (slika 14).



3. Ročico za gorivo nastavite v položaj OFF (izklop) (slika 15).

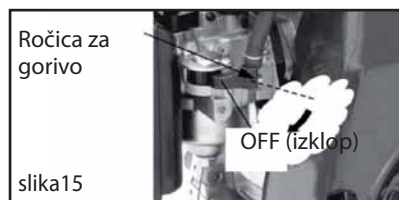

⚠ **POZOR:** Ko stroj preneha delovati, ga izklopite.

⚠ **POZOR:** Ko je stroj izklopljen, vedno izpraznite tlačno cev in odprite pištolo.

⚠ **POZOR:** V sili pritisnite stikalo motorja v položaj OFF, da zaustavite motor.

VZDRŽEVANJE

⚠ **POZOR:** Pred izvajanjem kakršnega koli vzdrževanja čistilnega stroja, znižajte pritisk in izvlecite vodni priključek.

I. MAZANJE

Motor: glej "priročnik za uporabnika - običajni bencinski motor".

Visokotlačna vodna črpalka: priporočamo olje GEAR SYNTHETIC OIL ISO 150 - Kapaciteta olja 65 gr.

II. PREVERJANJE VODNEGA FILTRA NA SESALNI STRANI

Redno preverjajte, da preprečite obloge, ki

lahko zamašijo vodni filter (slika 16).

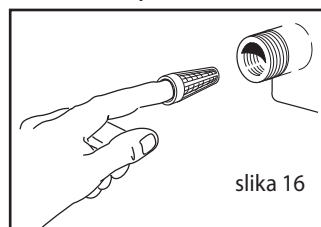

III. DOLGOROČNO SHRANJEVANJE

Če predvidevate/pričakujete, da boste stroj shranjevali v okoljih, kjer obstaja tveganje zmrzali/leda oziroma stroja ne boste uporabljati več kot 3 mesece, predlagamo, da v stroj dolijete sredstvo proti zamrzovanju, preden ga shranite (podobno sredstvo, kot se uporablja za avtomobile).

Poleg tega se lahko pri zagonu pojavi manjše puščanje iz črpalke; to bo izginilo po nekaj urah delovanja. Dopustnih je največ 10 kapljic na minuto; v primeru večjega puščanja se posvetujte s pooblaščenih servisnim centrom.

DIAGRAM ZA VODO

- 1) Oskrba z vodo
- 2) Toplotni ventil
- 3) Visokotlačna vodna črpalka
- 4) Notranji obvodni ventil
- 5) Posoda za čistilna sredstva
- 6) Visokotlačna cev
- 7) Pištola
- 8) Sprožilec pištole
- 9) Konica
- 10) Glava potisne šobe
- 11) Potisna šoba

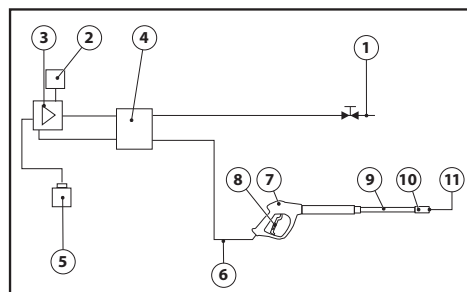

ODPRAVLJANJE TEŽAV

Motor: glej "priročnik za uporabnika - običajni bencinski motor".

Visokotlačna vodna črpalka:

Naprava ne proizvede tlaka

- Napravo odzračite: naprava naj teče brez priključene visokotlačne cevi, dokler voda ne izhaja brez mehurčkov. Nato ponovno priključite visokotlačno cev.
- Očistite sito v priključku za vodo (to lahko enostavno izvlecete s kljunastimi kleščami).
- Očistite filter na priključku cevi z visokim pritiskom (če je le-ta prisotna).
- Preverite, če se napravi dovaja dovolj vode.
- Preverite vse priključene cevi do črpalke, če so zamašene ali če puščajo.

Velika nihanja tlaka

- Očistite visoačno šobo: umazanijo lahko z iglo odstranite iz šobe in jo oplaknete od spredaj z vodo.

Črpalka ne tesni

- Manjše puščanje črpalke je normalno. Pri večji netesnosti pokličite servisno službo.

Nadomestni deli

- Uporabljajte samo originalne nadomestne dele ali nadomestne dele, ki jih je proizvajalec odobril.

POGOJI ZA GARANCIJO

Na vsaki napravi opravimo temeljiti končni preizkus. Garancija ki jo nudimo za vsako napravo, krije tovarniške napake v skladu v veljavnimi predpisi. Garancija stopi v veljavo na dan nakupa.

Garancija ne velja za naslednje: - Deli, podvrženi običajni obrabi. - Gumijastih delov, ogljene ščetke, filtri, dodatna, in dodatne opreme. - Poškodbe, do katerih je prišlo nepredvideno, med prevozom, zaradi malomarne ali nepravilne uporabe, zaradi nepravilne ali neustrezne instalacije in uporabe, ter zaradi uporabe - Garancija ne pokriva morebitnega čiščenja mehanskih delov aparata, filtri in zamašene šobe, in drugi mehanizmi ki so blokirani zaradi ostankov apnenca.

Ta stroj je primeren le za hišno uporabo in NE ZA INDUSTRIJSKO UPORABO: katerakoli druga uporaba te naprave različna od tiste predvidene od proizvajalca, ne spada pod garancijo.

RAVNANJE Z ODRABLJENO NAPRAVO

V kolikor ste lastnik električne ali elektronske naprave, Vam zakon (v skladu z direktivo Evropske skupnosti 2002/96/CE z dne 27. januarja 2003) prepoveduje, da s tem proizvodom oz. z njenimi električnimi/elektronskimi deli ravnate kot z običajnimi hišnimi odpadki. Poslužite se predvidenih brezplačnih zbiralnih mest. Proizvod lahko pustite pri distributerju v trenutku nakupa novega proizvoda, ki je enakovreden odra-bljenemu.



IT CERTIFICATO CE DI CONFORMITÀ
EN CE CERTIFICATE OF CONFORMITY
FR CERTIFICAT CE DE CONFORMITÉ
DE CE-KONFORMITÄTSBESCHEINIGUNG
ES CERTIFICADO DE CONFORMIDAD
NL EG-VERKLARING VAN OVEREENSTEMMING
PT CERTIFICADO DE CONFORMIDADE
EL ΠΙΣΤΟΠΟΙΗΤΙΚΟ ΣΥΜΜΟΡΦΩΣΗΣ ΕΚ
SL CE-IZJAVA O SKLADNOSTI
HR CE-IZJAVA O SKLADNOSTI

Lavorwash S.p.A
via J.F.Kennedy, 12 – 46020 Pegognaga (MN) – Italy



IT Dichiaro sotto la propria responsabilità che la macchina:
EN Declares under its responsibility that the machine:
FR Atteste sous sa responsabilité que la machine:
DE Erklärt unter der eigenen Verantwortung dass die Maschine:
ES Declara bajo su propia responsabilidad que la máquina
NL Verklaart geheel onder eigen verantwoordelijkheid dat de machine:
PT Declara sob própria responsabilidade que a máquina:
EL Δηλώνει υπεύθυνα ότι το μηχάνημα:
SL Izjavlja pod lastno odgovornostjo, da je naprava
HR Izjavljuje pod vlastitom odgovornošću da stroj:

IT **PRODOTTO:** IDROPULITRICE AD ALTA PRESSIONE
EN **PRODUCT:** HIGH PRESSURE CLEANER
FR **PRODUIT:** NETTOYEUR HAUTE PRESSION
DE **PRODUKT:** HOCHDRUCKREINIGER
ES **PRODUCTO:** (HIDRO)LIMPIADOR DE ALTA PRESIÓN
NL **PRODUCT:** HOGEDRUKREINIGER
PT **PRODUTO:** LAVADORA DE ALTA PRESSÃO
EL **ΠΡΟΪΟΝ:** ΜΗΧΑΝΗΜΑ ΚΑΘΑΡΙΣΜΟΥ ΜΕ ΥΨΗΛΗ ΠΙΕΣΗ
SL **PROIZVOD:** VISOKOTLAČNI VODNI ČISTILNI APARAT
HR **PROIZVOD:** VISOKOTLAČNI VODENI ČISTAK

MODELLO - TIPO:
MODEL - TYPE:
MODELE-TYPE: Independent 1900
MODELL-TYP:
MODELO - TIPO:
MODEL - TYPE: P86.0206
MODELO - TIPO:
ΜΟΝΤΕΛΟ ΤΥΠΟΣ:
MODEL - VRSTE:
MODEL - TIP:

IT é conforme alle direttive CE e loro successive modificazioni, ed alle norme EN:
EN complies with directives EC, and subsequent modifications, and the standards EN:
FR est conforme aux directives CE et aux modifications successives ainsi qu'aux normes EN:
DE den Richtlinien EG, den nachfolgenden Änderungen sowie den Normen EN:
ES está en conformidad con las directivas CE y sus sucesivas modificaciones y también con la norma EN:
NL in overeenstemming is met de Richtlijnen EG en latere wijzigingen daarop en de normen EN:
PT está em conformidade com as directrizes EC e as suas sucessivas modificações bem como com as normas EN e as suas sucessivas modificações.
EL είναι σύμφωνο με τις οδηγίες EC και τις μεταγενέστερες τροποποιήσεις τους καθώς και με τους κανονισμούς EN και τις μεταγενέστερες τροποποιήσεις τους.
SL V skladu z direktivami in njunimi kasnejšimi spremembami ter s standardi, in z njihovimi kasnejšimi spremembami.
HR je u skladu sa direktivama, te njihovim naknadnim modifikacijama te standardima, njihovim naknadnim modifikacijama.

2006/42/EC,
2000/14/EC - 2005/88/EC,
2004/108/EC,
2002/88/EC

EN 60335-1,
EN 60335-2-79,
EN 55012:2007,
CISPR 12,

EN ISO 12100-1,
EN ISO 12100-2,
EN ISO 14121-1,
EN ISO 14121-2

IT Livello di potenza acustica misurato
EN Acoustic power measured
FR Niveau du puissance sonore mesuré
DE Abgemessenes Schalleistungsniveau
ES Nivel de potencia acústica mesurado
NL Geluidsdrumniveau LwA gemeten:
PT Nível de potencia acústica mensurada:
EL Μετρημένη στάθμη ηχητικής ισχύος
SL Izmerjen nivo zvočne moči
HR Izmjerena razina zvučne snage

LwA: 99,3 dB(A)

IT Livello di potenza acustica garantito
EN Acoustic power granted
FR Niveau du puissance sonore garanti
DE Garantiertes Schalleistungsniveau
ES Nivel de potencia acústica garantido
NL Geluidsdrumniveau LwA gegarandeerd:
PT Nível de potencia acústica garantida:
EL Εγγυημένη στάθμη ηχητικής ισχύος
SL Zagotovljen nivo zvočne moči
HR Zajamčena razina zvučne snage

LwA: 101 dB(A)

IT Il fascicolo tecnico si trova presso
EN Technical booklet at
FR Dossier technique auprès de:
DE Das technische Aktenbündel befindet sich bei
ES El manual técnico se encuentra en:
NL Technisch dossier bij:
PT Processo técnico em:
EL Ο άκελος τεχνική από:
SL Tehnični akti so pri podjetju
HR Tehnički akti nalaze se pri poduzeću

Lavorwash S.p.A
via J.F.Kennedy, 12
46020 Pegognaga
(MN) – Italy

IT Direttore generale
EN General manager
FR Directeur général
DE Generaldirektor
ES Director general
NL Algemeen directeur
PT Director geral
EL Γενικός Λειτουργός
SL Glavni direktor
HR Generalni direktor

Pegognaga 03/03/2011



Giancarlo Lanfredi